



OWNER'S MANUAL LED LCD TV

Please read this manual carefully before operating your set and retain it for future reference.

LM62**
LM64**
LM66**
LM67**
LM76**

TABLE OF CONTENTS

3 LICENSES

3 OPEN SOURCE SOFTWARE NOTICE

4 SAFETY INSTRUCTIONS

- 10 - Viewing 3D Imaging (Only 3D models)

12 INSTALLATION PROCEDURE

12 ASSEMBLING AND PREPARING

- 12 Unpacking
 15 Separate purchase
 16 Parts and buttons
 17 Lifting and moving the TV
 18 Setting up the TV
 18 - Attaching the stand
 21 Mounting on a table
 23 Mounting on a wall
 24 Tidying cables

25 MAKING CONNECTIONS

- 25 Antenna connection
 26 HDMI connection
 27 DVI to HDMI connection
 27 RGB-PC connection
 28 Component connection
 28 Composite connection
 29 Audio connection
 29 - Digital optical audio connection
 29 USB connection

30 REMOTE CONTROL

32 MAGIC REMOTE CONTROL FUNCTIONS

- 33 Registering Magic Remote Control
 33 How to use Magic Remote Control
 33 Precautions to Take when Using the Magic Remote Control

34 USING THE USER GUIDE

35 MAINTENANCE

- 35 Cleaning your TV
 35 - Screen, frame, cabinet and stand
 35 - Power cord

35 TROUBLESHOOTING

36 SPECIFICATIONS



WARNING

- If you ignore the warning message, you may be seriously injured or there is a possibility of accident or death.



CAUTION

- If you ignore the caution message, you may be slightly injured or the product may be damaged.



NOTE

- The note helps you understand and use the product safely. Please read the note carefully before using the product.

LICENSES

Supported licenses may differ by model. For more information about licenses, visit www.lg.com.



Manufactured under license from Dolby Laboratories. “Dolby” and the double-D symbol are trademarks of Dolby Laboratories.



HDMI, the HDMI logo and High-Definition Multimedia Interface are trademarks or registered trademarks of HDMI Licensing LLC.



ABOUT DIVX VIDEO: DivX® is a digital video format created by DivX, LLC, a subsidiary of Rovi Corporation. This is an official DivX Certified® device that plays DivX video. Visit divx.com for more information and software tools to convert your files into DivX video.

ABOUT DIVX VIDEO-ON-DEMAND: This DivX Certified® device must be registered in order to play purchased DivX Video-on-Demand (VOD) movies. To obtain your registration code, locate the DivX VOD section in your device setup menu. Go to vod.divx.com for more information on how to complete your registration.

“DivX Certified® to play DivX® video up to HD 1080p, including premium content.”

“DivX®, DivX Certified® and associated logos are trademarks of Rovi Corporation or its subsidiaries and are used under license.”

“Covered by one or more of the following U.S. patents :
7,295,673; 7,460,668; 7,515,710; 7,519,274”



Manufactured under license under U.S. Patent Nos: 5,956,674; 5,974,380; 6,487,535 & other U.S. and worldwide patents issued & pending. DTS, the Symbol & DTS and the Symbol together are registered trademarks & DTS 2.0+Digital Out is a trademark of DTS, Inc. Product includes software. © DTS, Inc. All Rights Reserved.

OPEN SOURCE SOFTWARE NOTICE

To obtain the source code under GPL, LGPL, MPL and other open source licenses, that is contained in this product, please visit <http://opensource.lge.com>.

In addition to the source code, all referred license terms, warranty disclaimers and copyright notices are available for download.

LG Electronics will also provide open source code to you on CD-ROM for a charge covering the cost of performing such distribution (such as the cost of media, shipping and handling) upon email request to opensource@lge.com. This offer is valid for three (3) years from the date on which you purchased the product.

SAFETY INSTRUCTIONS

Please read these safety precautions carefully before using the product.

WARNING



- Do not place the TV and remote control in the following environments:
 - A location exposed to direct sunlight
 - An area with high humidity such as a bathroom
 - Near any heat source such as stoves and other devices that produce heat
 - Near kitchen counters or humidifiers where they can easily be exposed to steam or oil
 - An area exposed to rain or wind
 - Near containers of water such as vases

Otherwise, this may result in fire, electric shock, malfunction or product deformation.



- Do not place the product where it might be exposed to dust. This may cause a fire hazard.

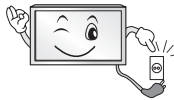

- Mains plug is the disconnecting device. The plug must remain readily operable.



- Do not touch the power plug with wet hands. Additionally, if the cord pin is wet or covered with dust, dry the power plug completely or wipe dust off. You may be electrocuted due to excess moisture.



- Make sure to connect the power cable to the grounded current. (Except for devices which are not grounded.) You may be electrocuted or injured.



- Fix the power cable completely. If the power cable is not fixed completely, a fire can break out.



- Ensure the power cord does not come into contact with hot objects such as a heater. This may cause a fire or an electric shock hazard.

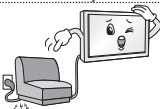

- Do not place a heavy object, or the product itself, on power cables. Otherwise, this may result in fire or electric shock.



- Bend antenna cable between inside and outside building to prevent rain from flowing in. This may cause water damaged inside the Product and could give an electric shock.



- When mounting a TV it on the wall, make sure not to install TV by hanging power and signal cables on the back of the TV. It may cause fire, electric shock.

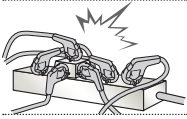

- Do not plug too many electrical devices into a single multiple electrical outlet. Otherwise, this may result in fire due to over-heating.

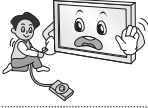

- Do not drop the product or let it fall over when connecting external devices. Otherwise, this may result in injury or damage to the product.



- Keep the packing anti-moisture material or vinyl packing out of the reach of children. Anti-moisture material is harmful if swallowed. If swallowed by mistake, force the patient to vomit and visit the nearest hospital. Additionally, vinyl packing can cause suffocation. Keep it out of the reach of children.



- Do not let your children climb or cling onto the TV. Otherwise, the TV may fall over, which may cause serious injury.



- Dispose of used batteries carefully to protect a child from eating them. In case that it eats them, take it to see a doctor immediately.



- Do not insert a conductor (like a metal chopstick) into one end of the power cable while the other end is connected to the input terminal on the wall. Additionally, do not touch the power cable right after plugging into the wall input terminal. You may be electrocuted. (Depending on model)



- Do not put or store inflammable substances near the product. There is a danger of explosion or fire due careless handling of the inflammable substances.



- Do not drop metallic objects such as coins, hair pins, chopsticks or wire into the product, or inflammable objects such as paper and matches. Children must pay particular attention. Electrical shock, fire or injury can occur. If a foreign object is dropped into the product, unplug the power cord and contact the service centre.



- Do not spray water on the product or scrub with an inflammable substance (thinner or benzene). Fire or electric shock accident can occur.



- Do not allow a impact shock or any objects to fall into the product, and do not drop onto the screen with something. You may be injured or the product can be damaged.



- Never touch this product or antenna during a thunder or lightning storm. You may be electrocuted.

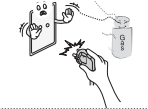

- Never touch the wall outlet when there is leakage of gas, open the windows and ventilate. It may cause a fire or a burn by a spark.



- Do not disassemble, repair or modify the product at your own discretion. Fire or electric shock accident can occur. Contact the service center for check, calibration or repair.



- If any of the following occur, unplug the product immediately and contact your local service centre.
 - The product has been impacted by shock
 - The product has been damaged
 - Foreign objects have entered the product
 - The product produced smoke or a strange smellThis may result in fire or electric shock.



- If you don't intend to use the product for a long time, unplug the power cable from the product. Covering dust can cause a fire, or insulation deterioration can cause electric leakage, electric shock or fire.

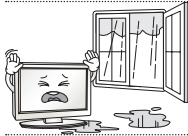

- Apparatus shall not be exposed to dripping or splashing and no objects filled with liquids, such as vases, shall be placed on the apparatus.

CAUTION

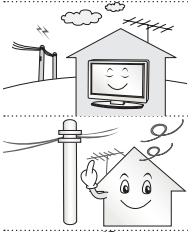

- Install the product where no radio wave occurs.



- There should be enough distance between an outside antenna and power lines to keep the former from touching the latter even when the antenna falls. This may cause an electric shock.

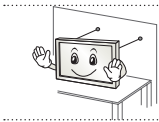

- Do not install the product on places such as unstable shelves or inclined surfaces. Also avoid places where there is vibration or where the product cannot be fully supported. Otherwise, the product may fall or flip over, which may cause injury or damage to the product.



- If you install the TV on a stand, you need to take actions to prevent the product from overturning. Otherwise, the product may fall over, which may cause injury.

- If you intend to mount the product to a wall, attach VESA standard mounting interface (optional parts) to the back of the product. When you install the set to use the wall mounting bracket (optional parts), fix it carefully so as not to drop.

- Only use the attachments / accessories specified by the manufacturer.

- When installing the antenna, consult a qualified service man. This may create a fire hazard or an electric shock hazard.

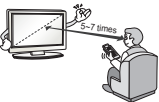

- We recommend that you maintain a distance of at least 5 to 7 times the diagonal screen size when watching TV. If you watch TV for a long period of time, this may cause blurred vision.

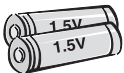

- Only use the specified type of battery. This could cause damage to the remote control.

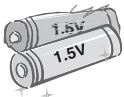

- Do not mix new batteries with old batteries. This may cause the batteries to overheat and leak.

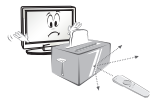

- Make sure there are no objects between the remote control and its sensor.



- Signal from the remote control may be disturbed by sun light or other strong light. In this case, darken the room.

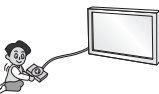

- When connecting external devices such as video game consoles, make sure the connecting cables are long enough. Otherwise, the product may fall over, which may cause injury or damage the product.



- Do not turn the product On/Off by plugging-in or unplugging the power plug to the wall outlet. (Do not use the power plug for switch.)
It may cause mechanical failure or could give an electric shock.

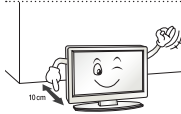

- Please follow the installation instructions below to prevent the product from overheating.
 - The distance between the product and the wall should be more than 10 cm.
 - Do not install the product in a place with no ventilation (e.g., on a bookshelf or in a cupboard).
 - Do not install the product on a carpet or cushion.
 - Make sure the air vent is not blocked by a tablecloth or curtain.
 Otherwise, this may result in fire.



- Take care not to touch the ventilation openings when watching the TV for long periods as the ventilation openings may become hot. This does not affect the operation or performance of the product.

- Periodically examine the cord of your appliance, and if its appearance indicates damage or deterioration, unplug it, discontinue use of the appliance, and have the cord replaced with an exact replacement part by an authorized servicer.



- Prevent dust collecting on the power plug pins or outlet.
This may cause a fire hazard.

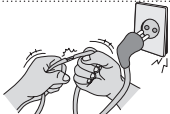

- Protect the power cord from physical or mechanical abuse, such as being twisted, kinked, pinched, closed in a door, or walked upon. Pay particular attention to plugs, wall outlets, and the point where the cord exits the appliance.



- Do not press strongly upon the panel with a hand or sharp object such as nail, pencil or pen, or make a scratch on it.



- Avoid touching the screen or holding your finger(s) against it for long periods of time. Doing so may produce some temporary distortion effects on the screen.



- When cleaning the product and its components, unplug the power first and wipe it with a soft cloth. Applying excessive force may cause scratches or discoloration. Do not spray with water or wipe with a wet cloth. Never use glass cleaner, car or industrial shiner, abrasives or wax, benzene, alcohol etc., which can damage the product and its panel.
Otherwise, this may result in fire, electric shock or product damage (deformation, corrosion or breakage).

- As long as this unit is connected to the AC wall outlet, it is not disconnected from the AC power source even if you turn off this unit by SWITCH.



- When unplugging the cable, grab the plug and unplug it.
If the wires inside the power cable are disconnected, this may cause fire.



- When moving the product, make sure you turn the power off first. Then, unplug the power cables, antenna cables and all connecting cables.
The TV set or power cord may be damaged, which may create a fire hazard or cause electric shock.



- When moving or unpacking the product, work in pairs because the product is heavy. Otherwise, this may result in injury.



- Contact the service center once a year to clean the internal parts of the product. Accumulated dust can cause mechanical failure.



- Refer all servicing to qualified service personnel. Servicing is required when the apparatus has been damaged in any way, such as power supply cord or plug is damaged, liquid has been spilled or objects have fallen into the apparatus, the apparatus has been exposed to rain or moisture, does not operate normally, or has been dropped.



- If the product feels cold to the touch, there may be a small “flicker” when it is turned on. This is normal, there is nothing wrong with product.



- The panel is a high technology display product with resolution of two million to six million pixels. You may see tiny black dots and/or brightly coloured dots (red, blue or green) at a size of 1 ppm on the panel. This does not indicate a malfunction and does not affect the performance and reliability of the product. This phenomenon also occurs in third-party products and is not subject to exchange or refund.



- You may find different brightness and color of the panel depending on your viewing position(left/right/top/down). This phenomenon occurs due to the characteristic of the panel. It is not related with the product performance, and it is not malfunction.



- Displaying a still image (e.g., broadcasting channel logo, on-screen menu, scene from a video game) for a prolonged time may cause damage to the screen, resulting in retention of the image, which is known as image sticking. The warranty does not cover the product for image sticking. Avoid displaying a fixed image on your television's screen for a prolonged period (2 or more hours for LCD, 1 or more hours for Plasma). Also, if you watch the TV at a ratio of 4:3 for a long time, image sticking may occur on the borders of the panel. This phenomenon also occurs in third-party products and is not subject to exchange or refund.

• Generated Sound

“Cracking” noise: A cracking noise that occurs when watching or turning off the TV is generated by plastic thermal contraction due to temperature and humidity. This noise is common for products where thermal deformation is required. Electrical circuit humming/panel buzzing: A low level noise is generated from a high-speed switching circuit, which supplies a large amount of current to operate a product. It varies depending on the product. This generated sound does not affect the performance and reliability of the product.

Viewing 3D Imaging (Only 3D models)



WARNING

Viewing Environment

- Viewing Time
 - When watching 3D contents, take 5 - 15 minute breaks every hour. Viewing 3D contents for a long period of time may cause headache, dizziness, fatigue or eye strain.

Those that have a photosensitive seizure or chronic illness

- Some users may experience a seizure or other abnormal symptoms when they are exposed to a flashing light or particular pattern from 3D contents.
- Do not watch 3D videos if you feel nausea, are pregnant and/ or have a chronic illness such as epilepsy, cardiac disorder, or blood pressure disease, etc.
- 3D Contents are not recommended to those who suffer from stereo blindness or stereo anomaly. Double images or discomfort in viewing may be experienced.
- If you have strabismus (cross-eyed), amblyopia (weak eyesight) or astigmatism, you may have trouble sensing depth and easily feel fatigue due to double images. It is advised to take frequent breaks than the average adult.
- If your eyesight varies between your right and left eye, revise your eyesight prior to watching 3D contents.

Symptoms which require discontinuation or refraining from watching 3D contents

- Do not watch 3D contents when you feel fatigue from lack of sleep, overwork or drinking.
- When these symptoms are experienced, stop using/watching 3D contents and get enough rest until the symptom subsides.
 - Consult your doctor when the symptoms persist. Symptoms may include headache, eyeball pain, dizziness, nausea, palpitation, blurriness, discomfort, double image, visual inconvenience or fatigue.

 **CAUTION****Viewing Environment**

- Viewing Distance
 - Maintain a distance of at least twice the screen diagonal length when watching 3D contents. If you feel discomfort in viewing 3D contents, move further away from the TV.

Viewing Age

- Infants/Children
 - Usage/ Viewing 3D contents for children under the age of 5 are prohibited.
 - Children under the age of 10 may overreact and become overly excited because their vision is in development (for example: trying to touch the screen or trying to jump into it. Special monitoring and extra attention is required for children watching 3D contents.
 - Children have greater binocular disparity of 3D presentations than adults because the distance between the eyes is shorter than that of adults. Therefore they will perceive more stereoscopic depth compared to adults for the same 3D image.
- Teenagers
 - Teenagers under the age of 19 may react with sensitivity due to stimulation from light in 3D contents. Advise them to refrain from watching 3D contents for a long time when they are tired.
- Elderly
 - The elderly may perceive less 3D effect compared to the young. Do not sit closer to the TV than the recommended distance.

Cautions when using the 3D glasses

- Make sure to use LG 3D glasses. Otherwise, you may not be able to view 3D videos properly.
- Do not use 3D glasses instead of your normal glasses, sunglasses or protective goggles.
- Using modified 3D glasses may cause eye strain or image distortion.
- Do not keep your 3D glasses in extremely high or low temperatures. It will cause deformation.
- The 3D glasses are fragile and are easily scratched. Always use a soft, clean piece of cloth when wiping the lenses. Do not scratch the lenses of the 3D glasses with sharp objects or clean/wipe them with chemicals.

NOTE

- Image shown may differ from your TV.
- Your TV's OSD (On Screen Display) may differ slightly from that shown in this manual.
- The available menus and options may differ from the input source or product model that you are using.
- New features may be added to this TV in the future.
- The TV can be placed in standby mode in order to reduce the power consumption. And the TV should be turned off if it will not be watched for some time, as this will reduce energy consumption.
- The energy consumed during use can be significantly reduced if the level of brightness of the picture is reduced, and this will reduce the overall running cost.

INSTALLATION PROCEDURE

- 1 Open the package and make sure all the accessories are included.
- 2 Attach the stand to the TV set.
- 3 Connect an external device to the TV set.
- 4 Make sure the network connection is available.
You can use the TV network functions only when the network connection is made.

ASSEMBLING AND PREPARING

Unpacking

Check your product box for the following items. If there are any missing accessories, contact the local dealer where you purchased your product. The illustrations in this manual may differ from the actual product and item.

CAUTION

- Do not use any unapproved items to ensure the safety and product life span.
- Any damage or injuries caused by using unapproved items are not covered by the manufacturer's warranty.
- Some models have a thin film attached on to the screen and this must not be removed.

NOTE

- The items supplied with your product may vary depending on the model.
- Product specifications or contents of this manual may be changed without prior notice due to upgrade of product functions.
- For an optimal connection, HDMI cables and USB devices should have bezels less than 10 mm thick and 18 mm width. Use an extension cable that supports USB 2.0 if the USB cable or USB memory stick does not fit into your TV's USB port.

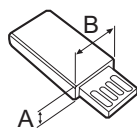
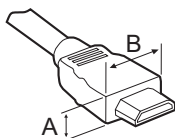

*A ≤ 10 mm

*B ≤ 18 mm

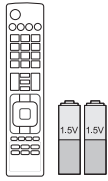

Remote control and batteries (AAA)
(Depending on model)
(See p. 30, 31)

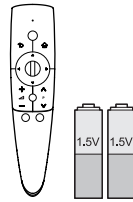

Magic Remote Control, Batteries (AA)
(Only 60LM645*, 32/42/47/55LM66**, 42/47/55LM67**, 42/47/55LM76**)
(See p. 32)

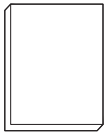

Owner's manual

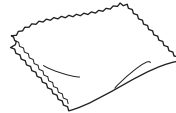

Polishing cloth
(Depending on model)
Use this to remove dust from the cabinet.

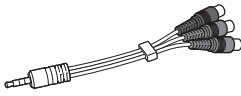

Component video cable
(See p. 28)

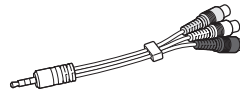

Composite video cable
(See p. 28)



Cinema 3D Glasses
The number of 3D glasses may differ depending on the model or country.



Dual play glasses
(Depending on model)

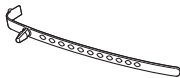

Cable holder
(Depending on model)
(See p. 24)



Power Cord
(Only 32/37/42/47/55LM62**)



Stand Screws
8EA, M4 x 20
(See p. 18, 19, 20)



Desk-mount Screw
(1EA : Only 32/42/47LM62**, 32/42/47LM669*)
(2EA: Only 32LM64**, 32LM660*, 32LM661*)
(See p. 22)



Desk-mount Cable
2EA
(Only 32LM64**, 32LM660*, 32LM661*)
(See p. 22)



Bracket Screw
2EA, M4 x 8
(Only 32LM64**, 32LM660*, 32LM661*)
(See p. 22)



Wall mount inner spacers
4EA
(Only 32/42/47/55LM62**)
(See p. 24)

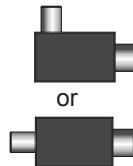

Isolator
(Depending on model)
(See p. 14)

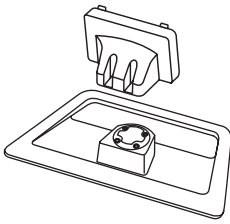
**Stand Body / Stand Base**

(Only 32/42/47/55/65LM62**, 32/42/47LM669*)
(See p. 18, 20)

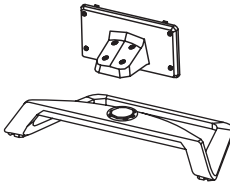
**Stand Body / Stand Base**

(Only 32/42/47/55/60LM64**, 32/42/47/55LM660*, 32/42/47/55LM661*,
42/47/55LM67**, 42/47/55LM76**)
(See p. 19, 20)

NOTE

- Antenna Isolator Installation Guide

- Use this to install TV in a place where there is a voltage difference between TV Set and GND of antenna signal.
 - » If there is a voltage difference between TV Set and GND of antenna signal, the antenna contact might be heated and excessive heat might cause an accident.
- You can improve the safety when watching TV by efficiently removing power voltage from TV antenna. It is recommended to mount the isolator to the wall. If it cannot be mounted to the wall, mount it on the TV. Avoid disconnecting the antenna Isolator after installation.
- Before starting, be sure that the TV antenna is connected.

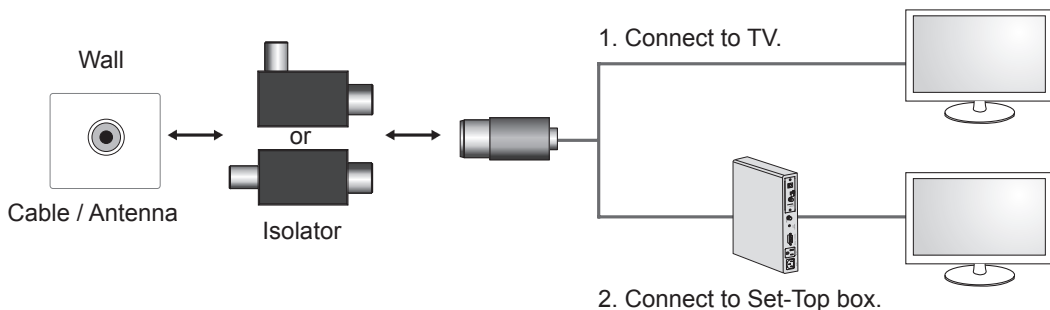

Connect one end of the isolator to cable/antenna jack and the other to TV set or set-top box.

“Equipment connected to the protective earthing of the building installation through the mains connection or through other equipment with a connection to protective earthing - and to a cable distribution system using coaxial cable, may in some circumstances create a fire hazard. Connection to a cable distribution system has therefore to be provided through a device providing electrical isolation below a certain frequency range (galvanic isolator, see EN 60728-11)”

When applying the RF Isolator, a slight loss of signal sensitivity can occur.

Separate purchase

Separate purchase items can be changed or modified for quality improvement without any notification. Contact your dealer to buy these items. These devices only work with certain models.



AG-F2DP, AG-F3**DP**
Dual play glasses



AG-F2, AG-F3****
Cinema 3D Glasses



AN-MR300
Magic Remote Control



AN-WF100
Wireless LAN

Compatibility	32/42/47/55/65LM62**, 32/42/47/55LM640*	32/42/47/55LM641*, 60LM645*, 32/42/47/55LM66**, 42/47/55LM67**, 42/47/55LM76**
AG-F2**DP, AG-F3**DP Dual play glasses	•	•
AG-F2**, AG-F3** Cinema 3D Glasses	•	• (Depending on model)
AN-MR300 Magic Remote Control	•	•
AN-WF100 Wireless LAN	•	

The model name or design may be changed depending on the upgrade of product functions, manufacturer's circumstances or policies.

Parts and buttons

A type : 32/42/47/55/60LM64**,
 32/42/47/55LM66**,
 42/47/55LM67**,
 42/47/55LM76**

B type : 32/42/47/55/65LM62**

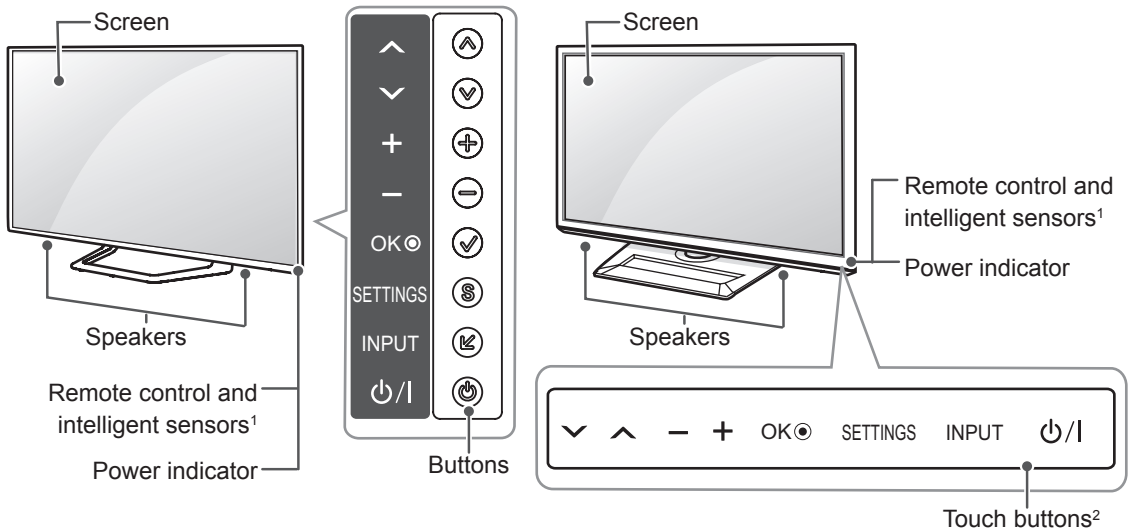

Button		Description
A type	B type	
^ v	v ^	Scrolls through the saved programmes.
+ -	- +	Adjusts the volume level.
✓	OK ●	Selects the highlighted menu option or confirms an input.
S	SETTINGS	Accesses the main menu, or saves your input and exits the menus.
↵	INPUT	Changes the input source.
⏻	⏻ / I	Turns the power on or off.

- 1 Intelligent sensor - Adjusts the image quality and brightness based on the surrounding environment.
- 2 B type buttons are touch sensitive and can be operated through simple touch with your finger.

NOTE

- You can set the power indicator light to on or off by selecting **OPTION** in the main menus.

Lifting and moving the TV

Please note the following advice to prevent the TV from being scratched or damaged and for safe transportation regardless of its type and size.

CAUTION

- Avoid touching the screen at all times, as this may result in damage to the screen.
- It is recommended to move the TV in the box or packing material that the TV originally came in.
- Before moving or lifting the TV, disconnect the power cord and all cables.
- When holding the TV, the screen should face away from you to avoid damage.

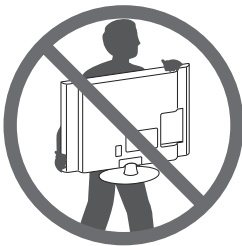

- Hold the top and bottom of the TV frame firmly. Make sure not to hold the transparent part, speaker, or speaker grill area.

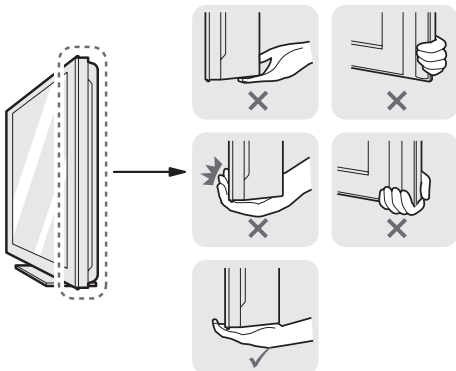

- When transporting a large TV, there should be

at least 2 people.

- When transporting the TV by hand, hold the TV as shown in the following illustration.

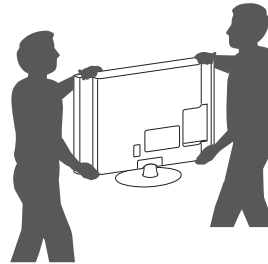

- When transporting the TV, do not expose the TV to jolts or excessive vibration.
- When transporting the TV, keep the TV upright, never turn the TV on its side or tilt towards the left or right.
- Whenever you handle TV, Protection pad should be covered with side of TV. (Depending on model)

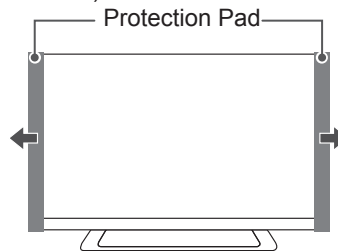

- When transporting a large TV, there should be

Setting up the TV

Image shown may differ from your TV.

Attaching the stand

42/47LM669*

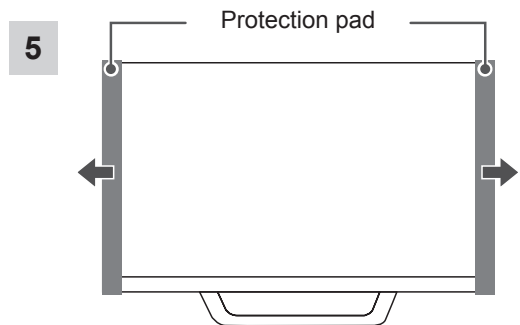
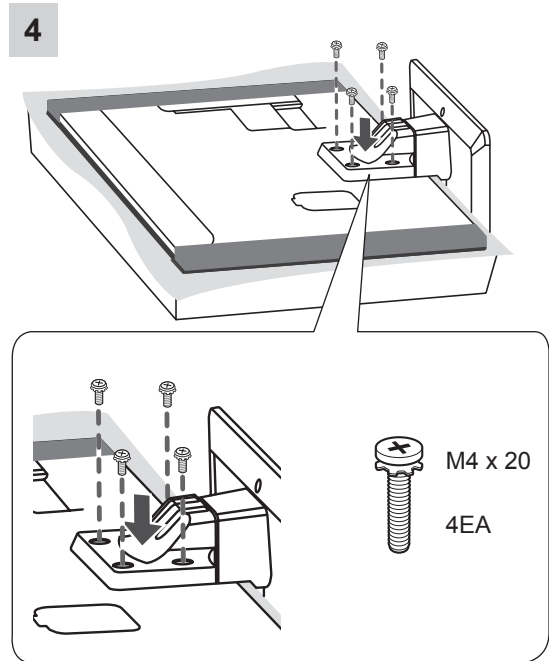
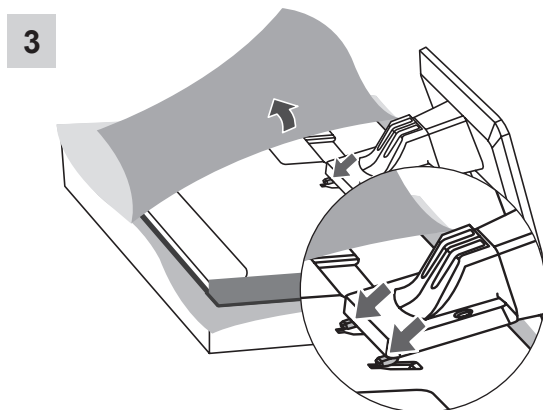
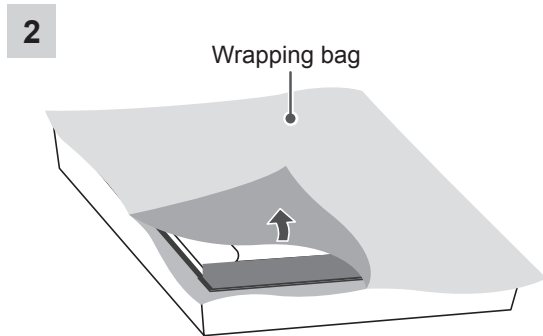
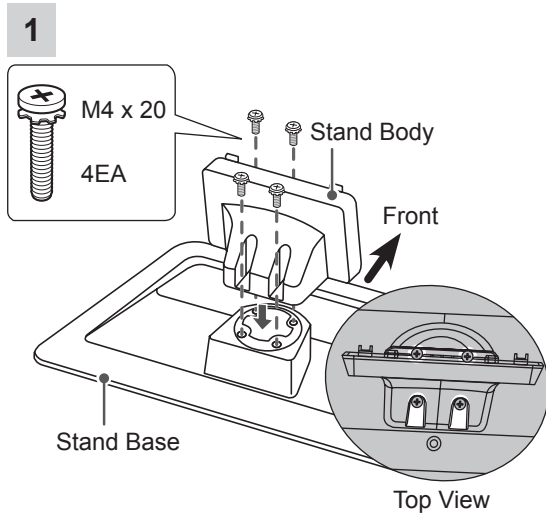

42/47/55LM660*, 42/47/55LM661*, 42/47/55LM67**, 42/47/55LM76**

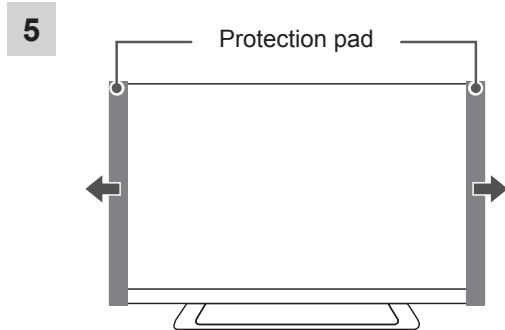
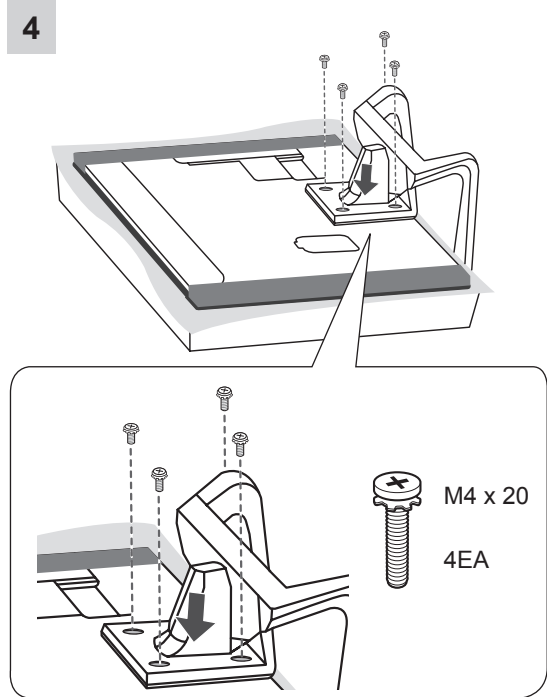
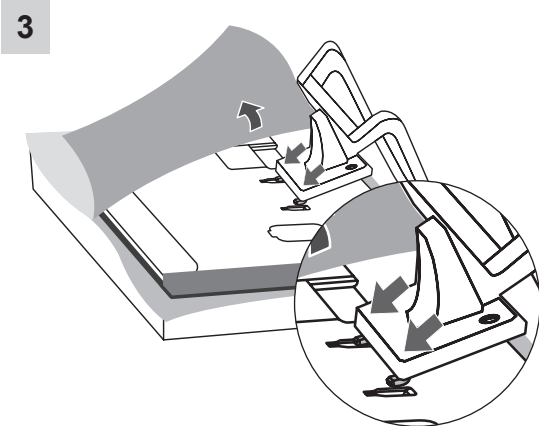
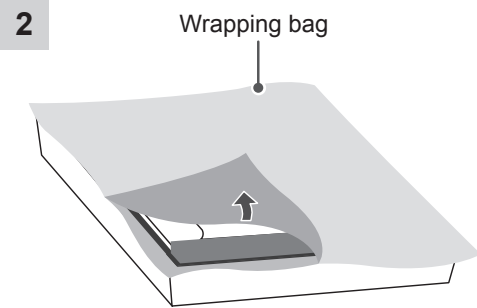
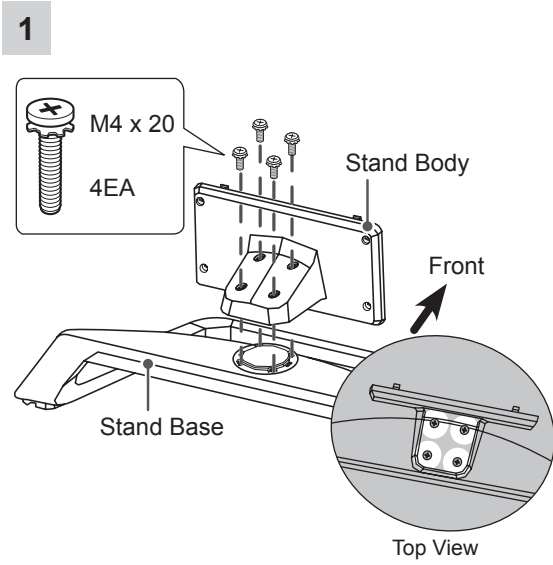

32/42/47/55/65LM62**, 32LM669*

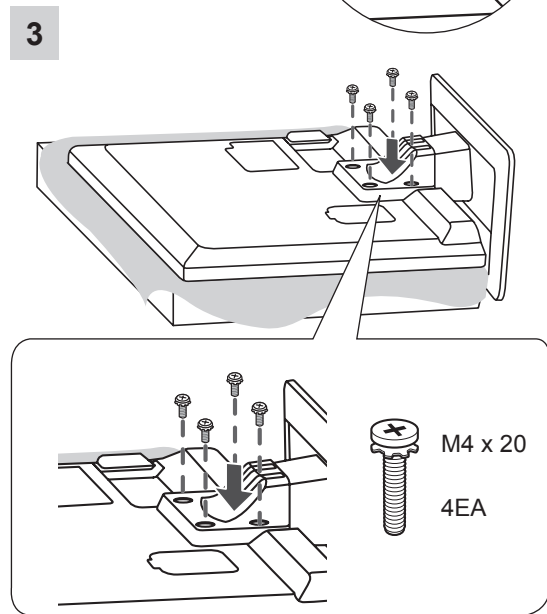
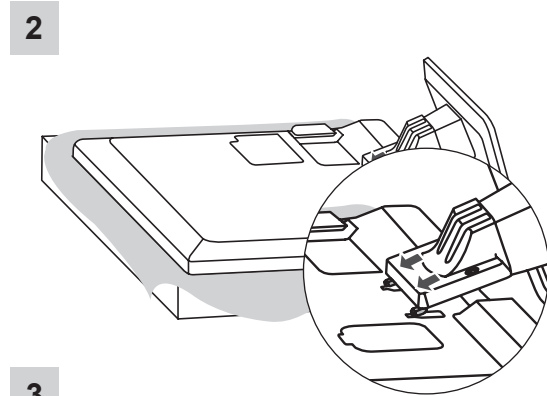
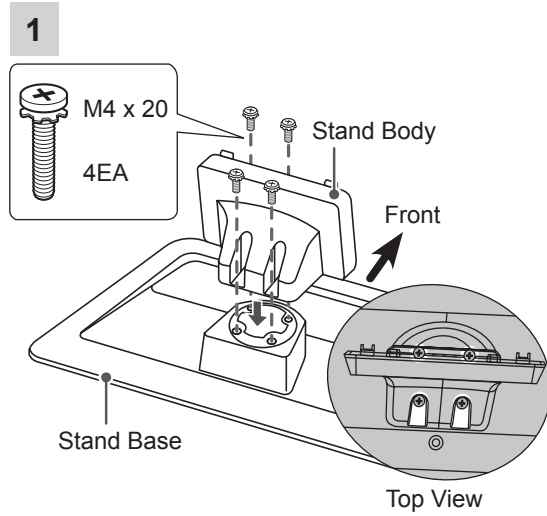

32/42/47/55/60LM64**, 32LM660*, 32LM661*

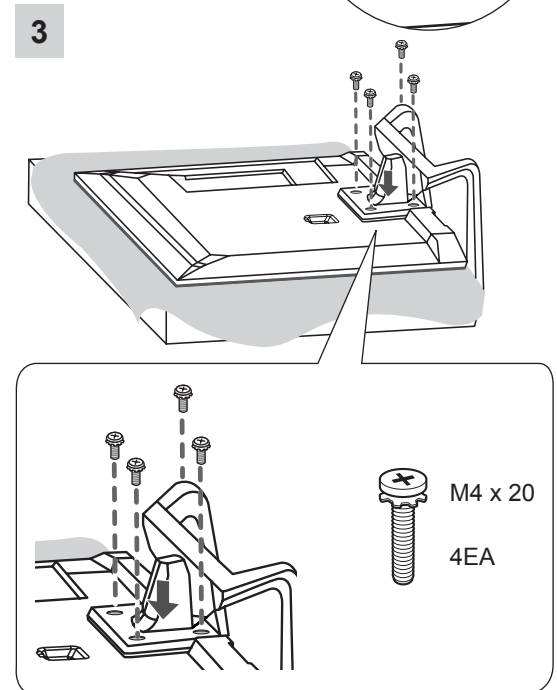
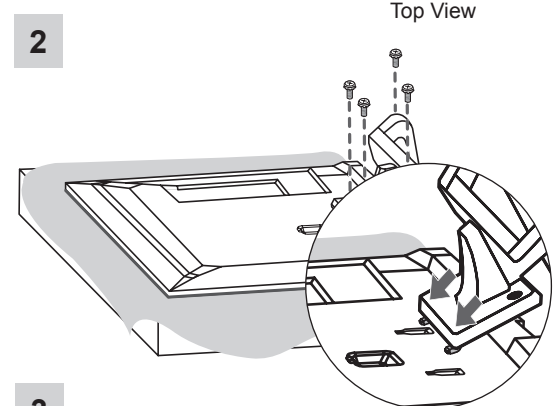
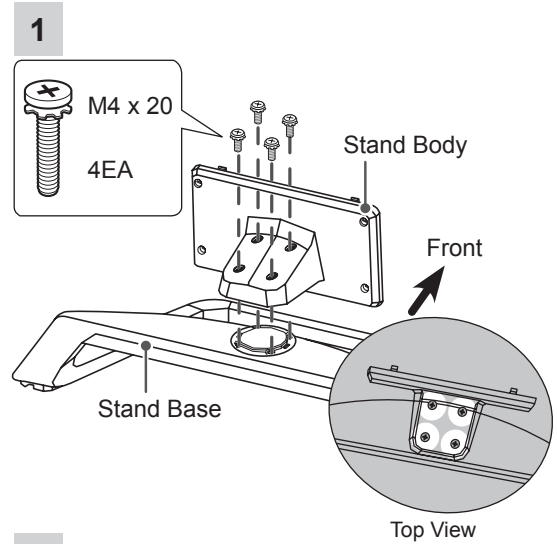

**CAUTION**

- When attaching the stand to the TV set, place the screen facing down on a cushioned table or flat surface to protect the screen from scratches.
- Make sure that the screws are fastened completely. (If they are not fastened securely enough, the TV may tilt forward after being installed.)
Do not fasten the screws with too much force; otherwise they may be worn out and get loosened.

**NOTE**

Remove the stand before installing the TV on a wall mount by performing the stand attachment in reverse.

Mounting on a table

- 1 Lift and tilt the TV into its upright position on a table.
 - Leave a 10 cm (minimum) space from the wall for proper ventilation.

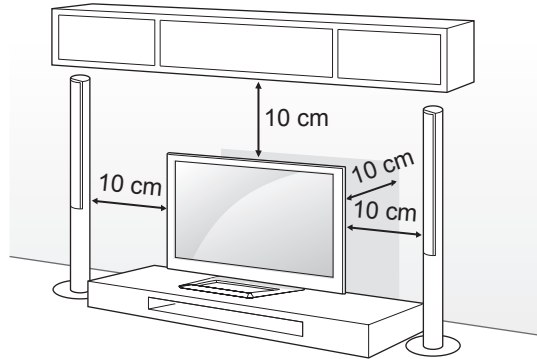

- 2 Connect the power cord to a wall outlet.

**CAUTION**

- Do not place the TV near or on sources of heat, as this may result in fire or other damage.

Securing the TV to a table

Fix the TV to a table to prevent from tilting forward, damage, and potential injury.

To secure the TV to a table, insert and tighten the supplied screw on the rear of the stand.

(Only 32/42/47LM62**, 32/42/47LM669*)

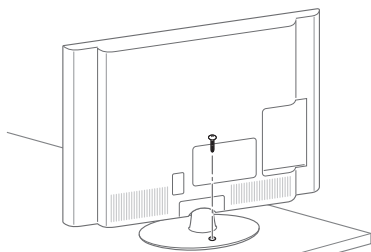

(Only 32LM64**, 32LM660*, 32LM661*)

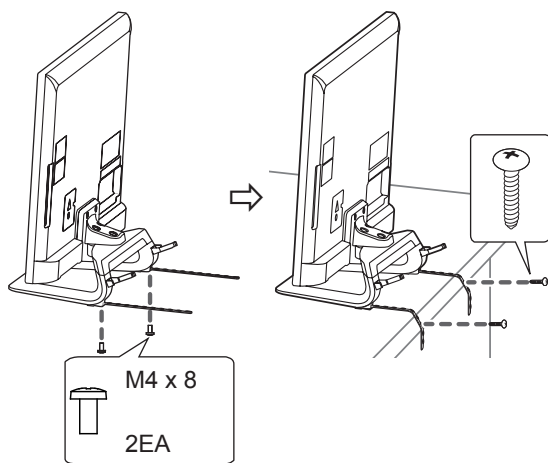

NOTE

(Only 32LM64**, 32LM660*, 32LM661*)

How to fix the TV to a table

1. Connect the Desk-mount Cables to the Stand Base using the Bracket Screws.
2. Fix the Desk-mount Cables to a table using the Desk-mount Screws.
3. Once the TV is fixed, move the table close to the wall. Children may go in, causing injuries.

WARNING

- To prevent TV from falling over, the TV should be securely attached to the floor/wall per installation instructions. Tipping, shaking, or rocking the TV may cause injury.

Adjusting the angle of the TV to suit view

(This feature is not available for all models.)

Adjusting the angle of the TV to suit view

Swivel 20 degrees to the left or right and adjust the angle of the TV to suit your view.

(Only 32/42/47/55/65LM62**, 32/42/47LM669*)

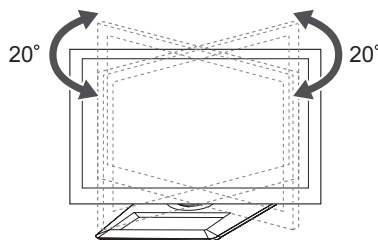

Swivel 10 degrees to the left or right and adjust the angle of the TV to suit your view.

(Only 32/42/47/55/60LM64**, 32/42/47/55LM660*, 32/42/47/55LM661*, 42/47/55LM67**, 42/47/55LM76**)

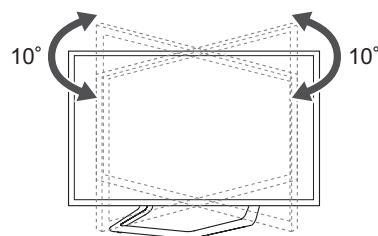

CAUTION

When adjusting the angle of the product, watch out for your fingers.

» Personal injury may occur if hands or fingers are pinched. If the product is tilted too much, it may fall, causing damage or injury.

(Only 32/42/47/55/60LM64**, 32/42/47/55LM660*, 32/42/47/55LM661*, 42/47/55LM67**, 42/47/55LM76**)

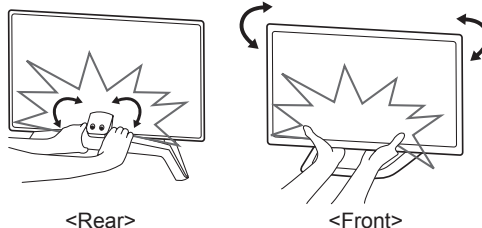

Securing the TV to a wall

(This feature is not available for all models.)

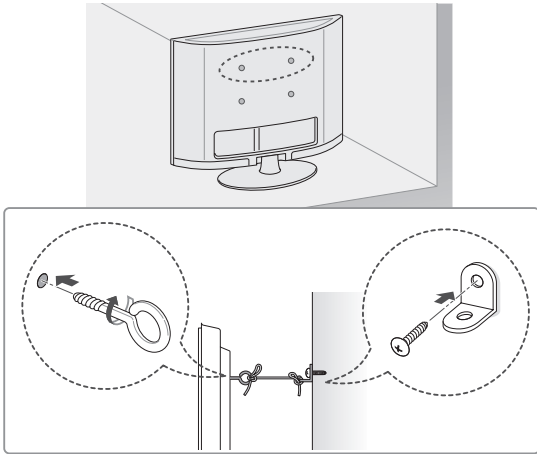

- 1 Insert and tighten the eye-bolts, or TV brackets and bolts on the back of the TV.
 - If there are bolts inserted at the eye-bolts position, remove the bolts first.
- 2 Mount the wall brackets with the bolts to the wall. Match the location of the wall bracket and the eye-bolts on the rear of the TV.
- 3 Connect the eye-bolts and wall brackets tightly with a sturdy rope. Make sure to keep the rope horizontal with the flat surface.

CAUTION

- Make sure that children do not climb on or hang on the TV.

NOTE

- Use a platform or cabinet that is strong and large enough to support the TV securely.
- Brackets, bolts and ropes are not provided. You can obtain additional accessories from your local dealer.

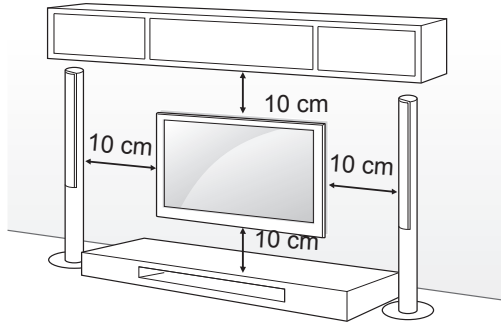

Mounting on a wall

Attach an optional wall mount bracket at the rear of the TV carefully and install the wall mount bracket on a solid wall perpendicular to the floor. When you attach the TV to other building materials, please contact qualified personnel. LG recommends that wall mounting be performed by a qualified professional installer.

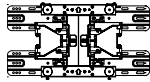
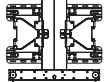

Make sure to use screws and wall mount bracket that meet the VESA standard. Standard dimensions for the wall mount kits are described in the following table.

Separate purchase(Wall Mounting Bracket)

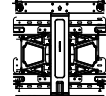
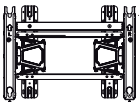
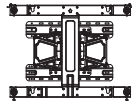
Model	32LM62** 32LM64** 32LM66**	42/47/55LM62** 42/47/55/60LM64** 42/47/55LM66** 42/47/55LM67** 42/47/55LM76**
VESA (A x B)	200 x 200	400 x 400
Standard screw	M6	M6
Number of screws	4	4
Wall mount bracket	LSW200BX 	LSW400BX 
	LSW220BX 	LSW420BX 
Model	65LM62**	
VESA (A x B)	600 x 400	
Standard screw	M8	
Number of screws	4	
Wall mount bracket	LSW600B 	LSW620B 

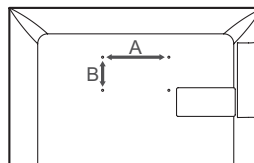

**CAUTION**

- Disconnect the power first, and then move or install the TV. Otherwise electric shock may occur.
- If you install the TV on a ceiling or slanted wall, it may fall and result in severe injury. Use an authorised LG wall mount and contact the local dealer or qualified personnel.
- Do not over tighten the screws as this may cause damage to the TV and void your warranty.
- Use the screws and wall mounts that meet the VESA standard. Any damages or injuries by misuse or using an improper accessory are not covered by the manufacturer's warranty.

**NOTE**

- Use the screws that are listed on the VESA standard screw specifications.
- The wall mount kit includes an installation manual and necessary parts.
- The wall mount bracket is not provided. You can obtain additional accessories from your local dealer.
- The length of screws may differ depending on the wall mount. Make sure to use the proper length.
- For more information, refer to the manual supplied with the wall mount.
- When attaching a third-party wall mounting bracket to the TV, insert the wall mount inner spacers into the TV wall mount holes to move your TV in vertical angle. Please make sure not to use the spacers for LG wall mounting bracket. (Only 32/42/47/55LM62**)

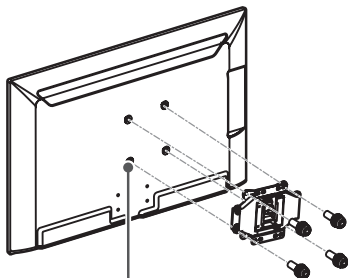

Wall Mount Inner Spacer

(Depending on model)

- In order to protect the TV screen (scratch, fingerprint), put TV on flat table without removing wrapping bag.
- After removing the wrapping bag on the back of the TV, install TV according to manual included in wall mounting bracket product.
- Remove protection pads after installing TV.

Tidying cables

Only 32/42/47/55/65LM62**, 32/42/47LM669*

- 1 Gather and bind the cables with the Cable Holder.

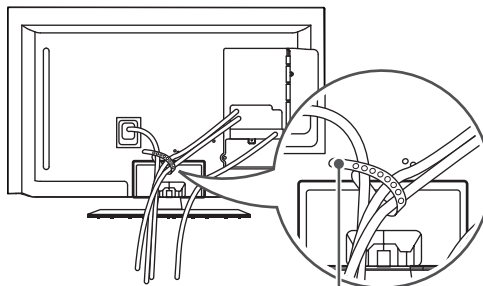

Cable Holder

Only 32/42/47/55/60LM64**, 32/42/47/55LM660*, 32/42/47/55LM661*, 42/47/55LM67**, 42/47/55LM76**

- 1 Gather and bind the cables with the Cable Management.
- 2 Fix the Cable Management firmly to the TV.

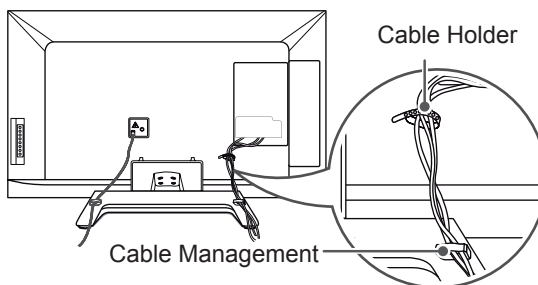

Cable Holder

Cable Management

**CAUTION**

Do not move the TV by holding the cable holders, as the cable holders may break, and injuries and damage to the TV may occur.

MAKING CONNECTIONS

This section on **MAKING CONNECTIONS** mainly uses diagrams for the LM76** models.

Connect various external devices to the TV and switch input modes to select an external device. For more information of external device's connection, refer to the manual provided with each device.

Available external devices are: HD receivers, DVD players, VCRs, audio systems, USB storage devices, PC, gaming devices, and other external devices.

NOTE

- The external device connection may differ from the model.
- Connect external devices to the TV regardless of the order of the TV port.
- If you record a TV program on a DVD recorder or VCR, make sure to connect the TV signal input cable to the TV through a DVD recorder or VCR. For more information of recording, refer to the manual provided with the connected device.
- Refer to the external equipment's manual for operating instructions.
- If you connect a gaming device to the TV, use the cable supplied with the gaming device.
- In PC mode, there may be noise associated with the resolution, vertical pattern, contrast or brightness. If noise is present, change the PC output to another resolution, change the refresh rate to another rate or adjust the brightness and contrast on the PICTURE menu until the picture is clear.
- In PC mode, some resolution settings may not work properly depending on the graphics card.

Antenna connection

Connect the TV to a wall antenna socket with an RF cable (75 Ω).

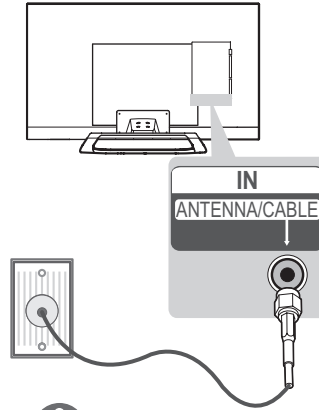

NOTE

- Use a signal splitter to use more than 2 TVs.
- If the image quality is poor, install a signal amplifier properly to improve the image quality.
- If the image quality is poor with an antenna connected, try to realign the antenna in the correct direction.
- An antenna cable and converter are not supplied.

HDMI connection

Transmits the digital video and audio signals from an external device to the TV. Connect the external device and the TV with the HDMI cable as shown.

Choose any HDMI input port to connect. It does not matter which port you use.

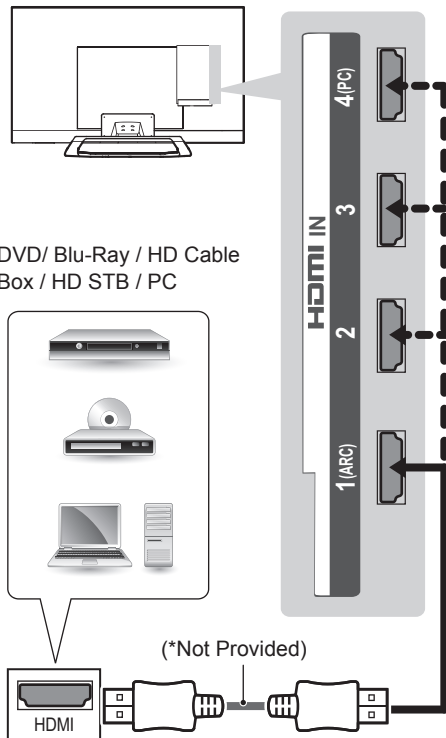

ARC (Audio Return Channel)

- An external audio device that supports SIMPLINK and ARC must be connected using HDMI IN 1 (ARC) port.
- When connected with a high-speed HDMI cable, the external audio device that supports ARC outputs optical SPDIF without additional optical audio cable and supports the SIMPLINK function.

NOTE

- It is recommended to use the TV with the HDMI connection for the best image quality.
- Use the latest High Speed HDMI™ Cable with CEC (Customer Electronics Control) function.
- High Speed HDMI™ Cables are tested to carry an HD signal up to 1080p and higher.
- Supported DTV Audio: MPEG, Dolby Digital, Dolby Digital Plus
- Supported HDMI Audio format : Dolby Digital, PCM (Up to 192 KHz, 32k/44.1k/48k /88k/96k/176k/192k, DTS Not supported.)

DVI to HDMI connection

Transmits the digital video signal from an external device to the TV. Connect the external device and the TV with the DVI-HDMI cable as shown. To transmit an audio signal, connect an audio cable.

Choose any HDMI input port to connect. It does not matter which port you use.

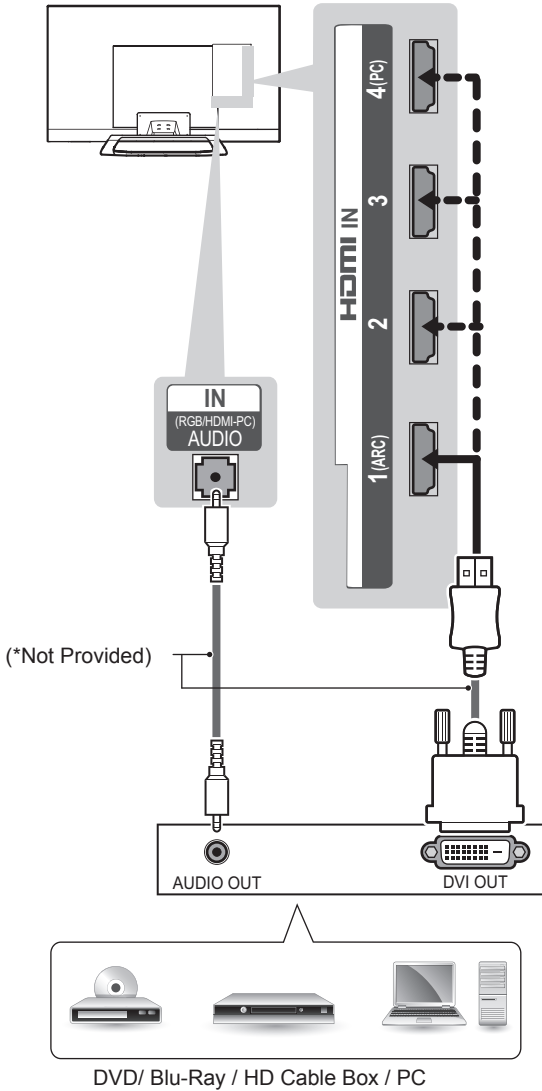

RGB-PC connection

Transmits the video signal from PC to the TV. To transmit an audio signal, connect an audio cable.

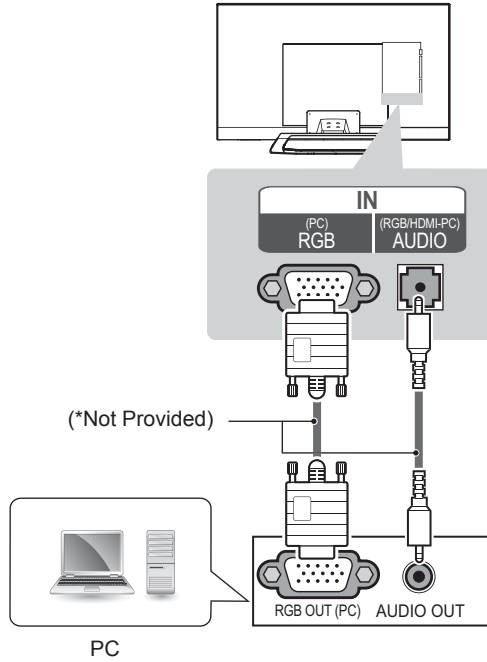

NOTE

- Depending on the graphics card, DOS mode may not work if a HDMI to DVI Cable is in use.
- It is recommended to connect the DVI-HDMI to HDMI IN 4.

Component connection

Transmits analog video and audio signals from an external device to the TV. Connect the external device and the TV with a component cable as shown.

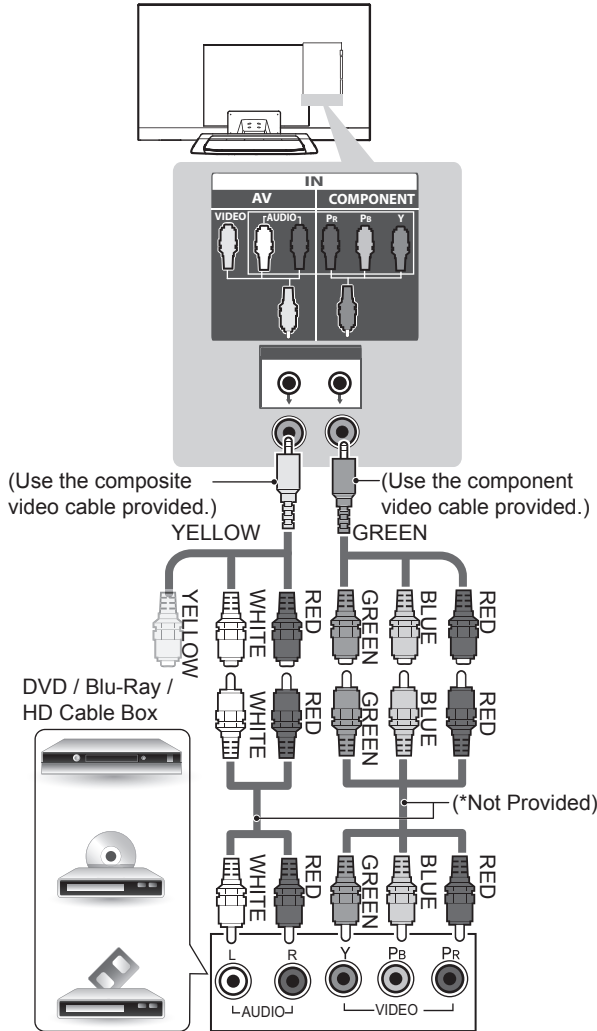

Composite connection

Transmits analog video and audio signals from an external device to the TV. Connect the external device and the TV with the composite cable as shown.

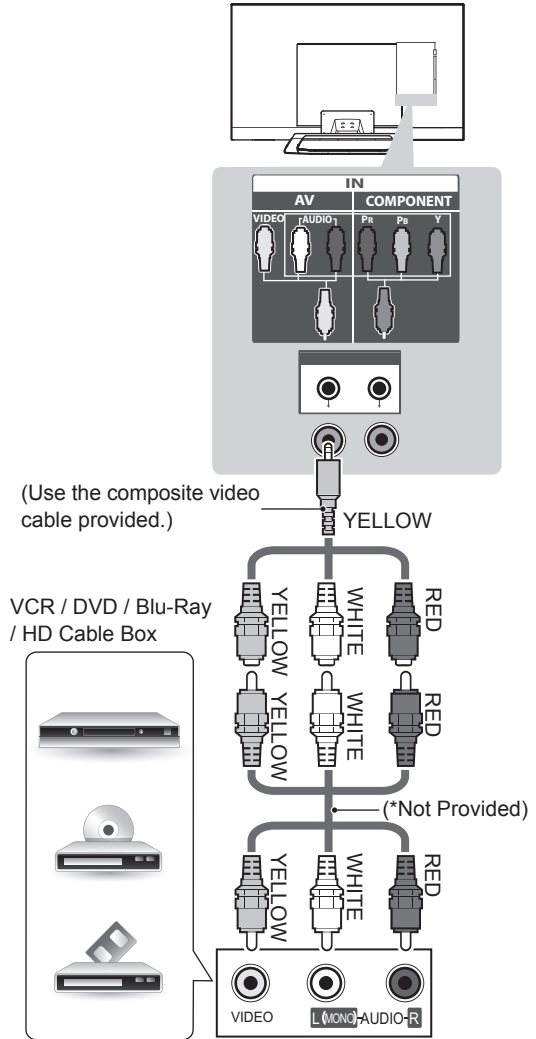

NOTE

- If cables are installed incorrectly, it could cause the image to display in black and white or with distorted colour.

Audio connection

You may use an optional external audio system instead of the built-in speaker.

NOTE

- If you use an optional external audio device instead of the built-in speaker, set the TV speaker feature to off.

Digital optical audio connection

Transmits a digital audio signal from the TV to an external device. Connect the external device and the TV with the optical audio cable as shown.

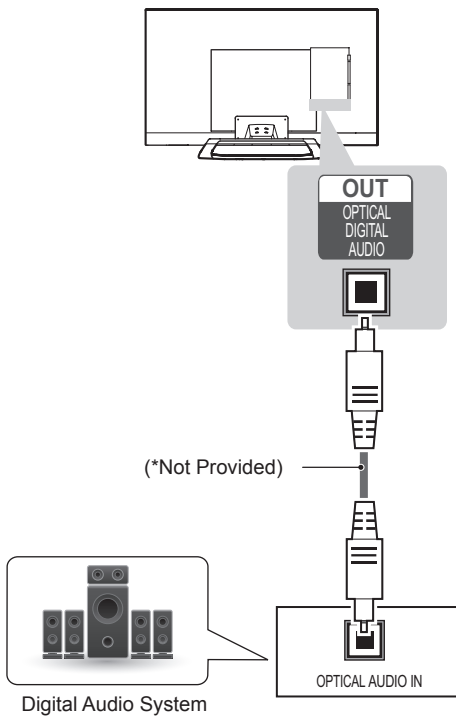

NOTE

- Do not look into the optical output port. Looking at the laser beam may damage your vision.
- Audio with ACP (Audio Copy Protection) function may block digital audio output.

USB connection

Connect a USB storage device such as a USB flash memory, external hard drive, or a USB memory card reader to the TV and access the Smart Share menu to use various multimedia files.

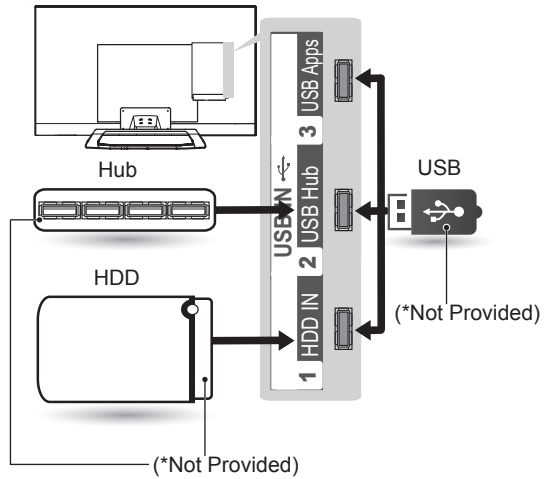

NOTE

- To use a USB Hub device, make sure that it is connected to the USB IN 2 USB Hub port.
- Some USB Hubs may not work. If a USB device connected using a USB Hub is not detected, connect it to the USB port on the TV directly.

REMOTE CONTROL

(Depending on model)

The descriptions in this manual are based on the buttons on the remote control.

Please read this manual carefully and use the TV correctly.

To replace batteries, open the battery cover, replace batteries (1.5 V AAA) matching the ⊕ and ⊖ ends to the label inside the compartment, and close the battery cover.

To remove the batteries, perform the installation actions in reverse.

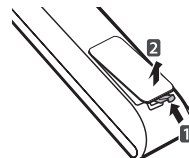

CAUTION

- Do not mix old and new batteries, as this may damage the remote control.
- In Analogue TV and some countries, some remote control keys may not work.

Make sure to point the remote control toward the remote control sensor on the TV.





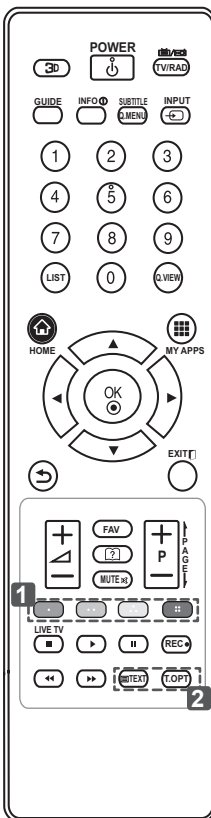

(Only LM669*)

3D	Used for viewing 3D video.
TV/RAD	Selects Radio, TV and DTV programme.
GUIDE	Shows programme guide.
INFO	Views the information of the current programme and screen.
SUBTITLE	Recalls your preferred subtitle in digital mode.
Q. MENU	Accesses the quick menus.
INPUT	Changes the input source.
LIST	Accesses the saved programme list.
Q.VIEW	Returns to the previously viewed programme.
HOME	Accesses the Home menus.
MY APPS	Shows the list of Apps.
Navigation buttons (up/down/left/right)	Scrolls through menus or options.
OK	Selects menus or options and confirms your input.





↶ (Back)	Returns to the previous level.
EXIT	Clears on-screen displays and return to TV viewing.
FAV	Accesses your favourite programme list.
? (User Guide)	Sees user-guide.
← PAGE →	Moves to the previous or next screen.
1 Colour buttons	These access special functions in some menus. (●: Red, ●●: Green, ●●: Yellow, ●●: Blue)
LIVE TV	Return to LIVE TV.
Control buttons (■, ►, II, ◀, ▶)	Controls the Premium contents, DVR or Smart Share menus or the SIMPLINK compatible devices (USB or SIMPLINK or DVR).
REC ●	Uses to adjust DVR menu.
2 TELETEXT BUTTONS	These buttons are used for teletext.

(Only LM62**, LM64**, LM660*, LM661*, LM67**, LM76**)

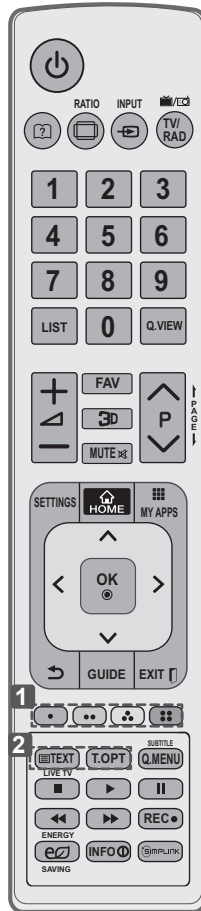
 (User Guide) Sees user-guide.
 RATIO Resizes an image.
 INPUT Changes the input source.
 TV/RAD Selects Radio, TV and DTV programme.
LIST Accesses the saved programme list.
Q.VIEW Returns to the previously viewed programme.
FAV Accesses your favourite programme list.
3D Used for viewing 3D video.
← PAGE → Moves to the previous or next screen.
SETTINGS Accesses the main menus.
 HOME Accesses the Home menus.
 MY APPS Shows the list of Apps.
Navigation buttons (up/down/left/right) Scrolls through menus or options.
OK  Selects menus or options and confirms your input.
↶ (Back) Returns to the previous level.
GUIDE Shows programme guide.



EXIT  Clears on-screen displays and return to TV viewing.
1 Colour buttons These access special functions in some menus. (●): Red, (●●): Green, (●●●): Yellow, (●●●●): Blue)
2 TELETEXT BUTTONS These buttons are used for teletext.
SUBTITLE Recalls your preferred subtitle in digital mode.
Q. MENU Accesses the quick menus.
LIVE TV Return to LIVE TV.
Control buttons (■, ▶, II, ◀, ►) Controls the Premium contents, DVR or Smart Share menus or the SIMPLINK compatible devices (USB or SIMPLINK or DVR).
REC ● Uses to adjust DVR menu.
 ENERGY SAVING Adjusts the brightness of the screen to reduce energy consumption.
INFO Views the information of the current programme and screen.
SIMPLINK Accesses the AV devices connected with the HDMI cable through HDMI-CEC. Opens the SIMPLINK menu.

MAGIC REMOTE CONTROL FUNCTIONS

This item is not included for all models.

When the message “Magic Remote Control battery is low. Change the battery.” is displayed, replace the battery.

To replace batteries, open the battery cover, replace batteries (1.5 V AA) matching ⊕ and ⊖ ends to the label inside the compartment, and close the battery cover. Be sure to point the remote control toward the remote control sensor on the TV.

To remove the batteries, perform the installation actions in reverse.

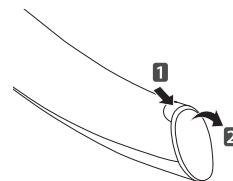

CAUTION

- Do not mix old and new batteries, as this may damage the remote control.

(Only 60LM645*, 32/42/47/55LM66**, 42/47/55LM67**, 42/47/55LM76**)

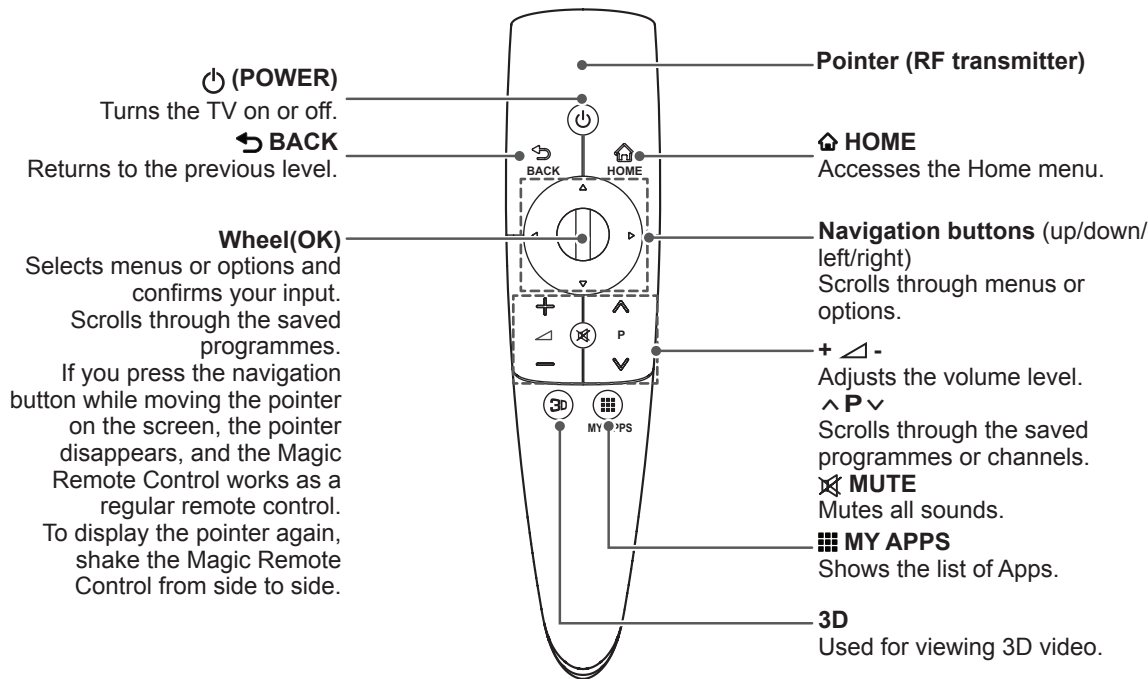

If you press **Wheel(OK)** on the Magic Remote Control, the following screen appears.

1	Shows information about the current programmes and screen.
2	Pressing this button will display number keypad which you can select programme number.
3	You can select My Apps Menu.

Registering Magic Remote Control

It is necessary to 'pair' (register) the magic remote control to your TV before it will work.

How to register the Magic Remote Control

	<ol style="list-style-type: none"> 1 To register automatically, turn the TV on and press the Wheel(OK) button. When registration is completed, the completion message appears on the screen. 2 If registration fails, turn the TV off and back on, then press the Wheel(OK) button to complete registration.
---	--

How to re-register the Magic Remote Control

	<ol style="list-style-type: none"> 1 Press and hold the BACK and HOME buttons together for 5 seconds to reset, then register it by following "How to register the Magic Remote Control" above. 2 To re-register the Magic Remote Control, press and hold the BACK button for 5 seconds toward the TV. When registration is completed, the completion message appears on the screen.
---	--

How to use Magic Remote Control

	<ol style="list-style-type: none"> 1 If the pointer disappears, move the Magic Remote Control slightly to left or right. Then, it will automatically appear on the screen. <ul style="list-style-type: none"> » If the pointer has not been used for a certain period of time, it will disappear. 2 You can move the pointer by aiming the Pointer Receiver of the Magic Remote Control at your TV then move it left, right, up or down. <ul style="list-style-type: none"> » If the pointer does not work properly, leave the Magic Remote Control for 10 seconds then use it again.
---	---

Precautions to Take when Using the Magic Remote Control

- Use the Magic Remote Control within the maximum communication distance (10 m). Using the Magic Remote Control beyond this distance, or with an object obstructing it, may cause a communication failure.
- A communication failure may occur due to nearby devices. Electrical devices such as a microwave oven or wireless LAN product may cause interference, as these use the same bandwidth (2.4 GHz) as the Magic Remote Control.
- The Magic Remote Control may be damaged or may malfunction if it is dropped or receives a heavy impact.
- Take care not to bump into nearby furniture or other people when using the Magic Remote Control.
- Manufacturer and installer cannot provide service related to human safety as the applicable wireless device has possibility of electric wave interference.
- It is recommended that an Access Point (AP) be located more than 1 m away from the TV. If the AP is installed closer than 1 m, the Magic Remote Control may not perform as expected due to frequency interference.

USING THE USER GUIDE

User Guide allows you to more easily access the detailed TV information.

- 1 Press the **HOME** button to access the **HOME** menu.
- 2 Select **User Guide** and press **Wheel(OK)**.

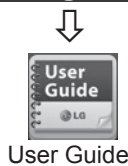

NOTE

- You can also access the User Guide by pressing **?** (**User Guide**) in the remote control.

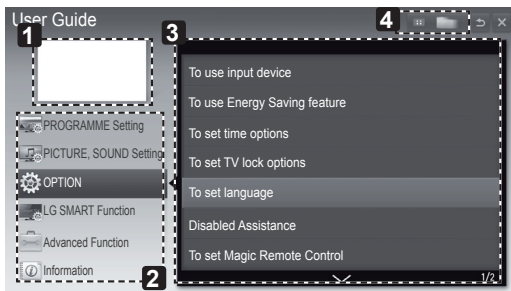

- 1 Shows the current watching programme or input source screen.
- 2 Allows to select the category you want.
- 3 Allows to select the item you want. You can use **^**/**v** to move between pages.
- 4 Allows to browse the description of the function you want from the index.

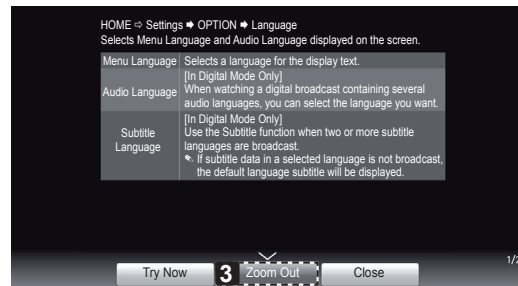
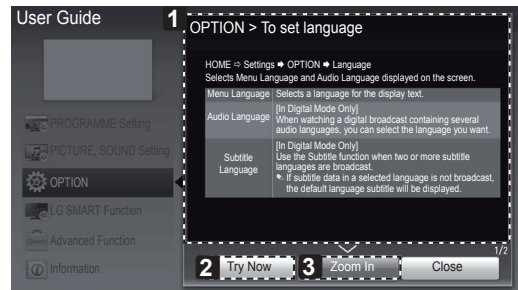

- 1 Shows the description of the selected menu. You can use **^**/**v** to move between pages.
- 2 Moves to the selected menu directly from the User Guide.
- 3 Zooms in or out the screen.

MAINTENANCE

Cleaning your TV

Clean your TV regularly to keep the best performance and to extend the product lifespan.



CAUTION

- Make sure to turn the power off and disconnect the power cord and all other cables first.
- When the TV is left unattended and unused for a long time, disconnect the power cord from the wall outlet to prevent possible damage from lightning or power surges.

Screen, frame, cabinet and stand

- To remove dust or light dirt, wipe the surface with a dry, clean, and soft cloth.
- To remove major dirt, wipe the surface with a soft cloth dampened in clean water or a diluted mild detergent. Then wipe immediately with a dry cloth.



CAUTION

- Avoid touching the screen at all times, as this may result in damage to the screen.
- Do not push, rub, or hit the screen surface with your fingernail or a sharp object, as this may result in scratches and image distortions.
- Do not use any chemicals as this may damage the product.
- Do not spray liquid onto the surface. If water enters the TV, it may result in fire, electric shock, or malfunction.

Power cord



Remove the accumulated dust or dirt on the power cord regularly.

TROUBLESHOOTING

Problem	Solution
Cannot control the TV with the remote control.	<ul style="list-style-type: none"> • Check the remote control sensor on the product and try again. • Check if there is any obstacle between the product and the remote control. • Check if the batteries are still working and properly installed (⊕ to ⊕, ⊖ to ⊖).
No image display and no sound is produced.	<ul style="list-style-type: none"> • Check if the product is turned on. • Check if the power cord is connected to a wall outlet. • Check if there is a problem in the wall outlet by connecting other products.
The TV turns off suddenly.	<ul style="list-style-type: none"> • Check the power control settings. The power supply may be interrupted. • Check if the Auto sleep feature is activated in the Time settings. • If there is no signal while the TV is on, the TV will turn off automatically after 15 minutes of inactivity.
When connecting to the PC (RGB/ HDMI DVI), 'No signal' or 'Invalid Format' is displayed.	<ul style="list-style-type: none"> • Turn the TV off/on using the remote control. • Reconnect the RGB/HDMI cable. • Restart the PC with the TV on.

SPECIFICATIONS

Product specifications may be changed without prior notice due to upgrade of product functions.
(Only 32/42/47/55LM641*, 60LM645*, 32/42/47/55LM66**, 42/47/55LM67**, 42/47/55LM76**)

Wireless LAN module (WN8122E) specification	
Standard	IEEE802.11a/b/g/n
Frequency Range	2400 to 2483.5 MHz 5150 to 5250 MHz 5725 to 5850 MHz
Modulation	CCK / OFDM / MIMO
Output Power (Typical)	802.11a: 14 dBm 802.11b: 17 dBm 802.11g: 15 dBm 802.11n - 2.4GHz: 13.5 dBm 802.11n - 5GHz: 12 dBm
Data rate	802.11a/g: 54 Mbps 802.11b: 11 Mbps 802.11n: 300 Mbps
Antenna Gain (Typical)	2400 to 2483.5 MHz: -0.79dBi 5150 to 5250 MHz: 0.62dBi 5725 to 5850 MHz: 0.52dBi
Occupied bandwidth	802.11a/b/g: HT20 802.11n: HT20/40
<ul style="list-style-type: none"> Because band channel used by the country could be different, the user can not change or adjust the operating frequency and this product is set for the regional frequency table. 	
	
Bluetooth module (BM-LDS302) specification	
Standard	Bluetooth Version 3.0
Frequency Range	2400 ~ 2483.5 MHz
Output Power (Max.)	10 dBm or lower
Data rate (Max.)	3 Mbps
Communication Distance	Line of Open Sight approx. 10 m
	

Product specifications may be changed without prior notice due to upgrade of product functions.
For the power supply and power consumption, refer to the label attached to the product.

MODELS		32LM62**	42LM62**	47LM62**
		32LM6200-TA 32LM620Y-TA	42LM6200-TA 42LM620Y-TA	47LM6200-TA 47LM620Y-TA
Dimensions (W x H x D)	With stand (mm)	746.0 x 528.0 x 204.0	979.0 x 660.0 x 269.0	1089.0 x 722.0 x 269.0
	Without stand(mm)	746.0 x 462.0 x 35.5	979.0 x 594.0 x 35.5	1089.0 x 655.0 x 35.5
Weight	With stand (kg)	9.8	15.6	18.1
	Without stand (kg)	8.5	13.1	15.6
Power requirement		AC 100-240 V~ 50 / 60 Hz	AC 100-240 V~ 50 / 60 Hz	AC 100-240 V~ 50 / 60 Hz
MODELS		55LM62**	65LM62**	
		55LM6200-TA 55LM620Y-TA	65LM6200-TA 65LM620Y-TA	
Dimensions (W x H x D)	With stand (mm)	1263.0 x 822.0 x 315.0	1539.0 x 993.0 x 354.0	
	Without stand(mm)	1263.0 x 754.0 x 35.5	1539.0 x 924.0 x 38.1	
Weight	With stand (kg)	25.5	45.8	
	Without stand (kg)	21.9	40.6	
Power requirement		AC 100-240 V~ 50 / 60 Hz	AC 100-240 V~ 50 / 60 Hz	
MODELS		32LM64**	42LM64**	47LM64**
		32LM6400-TA 32LM640Y-TA 32LM6410-TB 32LM641Y-TB	42LM6400-TA 42LM640Y-TA 42LM6410-TB 42LM641Y-TB	47LM6400-TA 47LM640Y-TA 47LM6410-TB 47LM641Y-TB
Dimensions (W x H x D)	With stand (mm)	729.0 x 502.0 x 225.0	964.0 x 644.9 x 263.0	1073.0 x 705.0 x 263.0
	Without stand(mm)	729.0 x 444.0 x 35.9	964.0 x 577.7 x 35.7	1073.0 x 639.0 x 35.7
Weight	With stand (kg)	9.4	14.3	16.9
	Without stand (kg)	7.8	12.1	14.7
Power requirement		AC 100-240 V~ 50 / 60 Hz	AC 100-240 V~ 50 / 60 Hz	AC 100-240 V~ 50 / 60 Hz
MODELS		55LM64**	60LM64**	32LM660*
		55LM6400-TA 55LM640Y-TA 55LM6410-TB 55LM641Y-TB	60LM6450-TA 60LM645Y-TA	32LM6600-TA 32LM660Y-TA
Dimensions (W x H x D)	With stand (mm)	1243.2 x 799.5 x 331.0	1391.1 x 905.2 x 334.7	855.0 x 587.0 x 225.0
	Without stand(mm)	1243.2 x 735.0 x 36.0	1391.1 x 835.5 x 52.5	855.0 x 524.0 x 35.6
Weight	With stand (kg)	24.7	42.6	9.5
	Without stand (kg)	21.0	38.5	8.0
Power requirement		AC 100-240 V~ 50 / 60 Hz	AC 100-240 V~ 50 / 60 Hz	AC 100-240 V~ 50 / 60 Hz
MODELS		32LM661*	32LM669*	42LM660*
		32LM6610-TB 32LM661Y-TB	32LM6690-TC 32LM669Y-TC	42LM6600-TA 42LM660Y-TA
Dimensions (W x H x D)	With stand (mm)	855.0 x 587.0 x 225.0	719.0 x 499.0 x 204.0	953.0 x 636.0 x 263.0
	Without stand(mm)	855.0 x 524.0 x 35.6	719.0 x 435.0 x 35.6	953.0 x 566.0 x 33.4
Weight	With stand (kg)	9.5	9.5	14.8
	Without stand (kg)	8.0	8.0	12.6
Power requirement		AC 100-240 V~ 50 / 60 Hz	AC 100-240 V~ 50 / 60 Hz	AC 100-240 V~ 50 / 60 Hz

MODELS		42LM661*	42LM669*	47LM660*
			42LM6610-TB 42LM661Y-TB	42LM6690-TC 42LM669Y-TC
Dimensions (W x H x D)	With stand (mm)	953.0 x 636.0 x 263.0	953.0 x 627.0 x 269.0	1063.0 x 701.0 x 263.0
	Without stand(mm)	953.0 x 566.0 x 33.4	953.0 x 566.0 x 33.4	1063.0 x 628.0 x 33.4
Weight	With stand (kg)	14.8	15.1	17.4
	Without stand (kg)	12.6	12.6	15.2
Power requirement		AC 100-240 V~ 50 / 60 Hz	AC 100-240 V~ 50 / 60 Hz	AC 100-240 V~ 50 / 60 Hz
MODELS		47LM661*	47LM669*	55LM66**
			47LM6610-TB 47LM661Y-TB	47LM6690-TC 47LM669Y-TC
Dimensions (W x H x D)	With stand (mm)	1063.0 x 701.0 x 263.0	1063.0 x 692.0 x 269.0	1232.0 x 795.0 x 331.0
	Without stand(mm)	1063.0 x 628.0 x 33.4	1063.0 x 628.0 x 33.4	1232.0 x 723.0 x 33.6
Weight	With stand (kg)	17.4	17.7	25.0
	Without stand (kg)	15.2	15.2	21.3
Power requirement		AC 100-240 V~ 50 / 60 Hz	AC 100-240 V~ 50 / 60 Hz	AC 100-240 V~ 50 / 60 Hz
MODELS		42LM67**	47LM67**	55LM67**
			42LM6700-TA 42LM6710-TB 42LM670Y-TA 42LM671Y-TB	47LM6700-TA 47LM6710-TB 47LM670Y-TA 47LM671Y-TB
Dimensions (W x H x D)	With stand (mm)	953.0 x 636.0 x 263.0	1063.0 x 701.0 x 263.0	1232.0 x 795.0 x 331.0
	Without stand(mm)	953.0 x 566.0 x 33.4	1063.0 x 628.0 x 33.4	1232.0 x 723.0 x 33.6
Weight	With stand (kg)	14.8	17.5	25.0
	Without stand (kg)	12.6	15.3	21.3
Power requirement		AC 100-240 V~ 50 / 60 Hz	AC 100-240 V~ 50 / 60 Hz	AC 100-240 V~ 50 / 60 Hz
MODELS		42LM76**	47LM76**	55LM76**
			42LM7600-TA 42LM7610-TB 42LM760Y-TA 42LM761Y-TB	47LM7600-TA 47LM7610-TB 47LM760Y-TA 47LM761Y-TB
Dimensions (W x H x D)	With stand (mm)	953.0 x 636.0 x 263.0	1063.0 x 701.0 x 263.0	1232.0 x 795.0 x 331.0
	Without stand(mm)	953.0 x 566.0 x 33.4	1063.0 x 628.0 x 33.4	1232.0 x 723.0 x 33.6
Weight	With stand (kg)	15.0	17.5	25.0
	Without stand (kg)	12.8	15.3	21.3
Power requirement		AC 100-240 V~ 50 / 60 Hz	AC 100-240 V~ 50 / 60 Hz	AC 100-240 V~ 50 / 60 Hz

Environment condition	Operating Temperature	0 °C to 40 °C
	Operating Humidity	Less than 80 %
	Storage Temperature	-20 °C to 60 °C
	Storage Humidity	Less than 85 %

		Digital TV	Analogue TV
New Zealand, Singapore	Television System	DVB-T	PAL/SECAM-B/G/D/K, PAL-I
	Programme Coverage	UHF 21 to 69	BG : VHF/UHF 1 to 69, CATV 01 to 47 I : VHF/UHF 1 to 69, CATV 01 to 47 DK : VHF/UHF 1 to 69, CATV 01 to 47
Australia	Television System	DVB-T	PAL B/B
	Programme Coverage	VHF 06 to 12, UHF 27 to 69	B/B : VHF/UHF 0 to 75, CATV : 2 to 44
Indonesia, Israel, Myanmar, Sri Lanka	Television System	DVB-T	PAL/SECAM-B/G/D/K, PAL-I, NTSC-M
	Programme Coverage	UHF 21 to 69	BG : VHF/UHF 1 to 69, CATV 01 to 47 I : VHF/UHF 1 to 69, CATV 01 to 47 DK : VHF/UHF 1 to 69, CATV 01 to 47 M : VHF/UHF 2 to 78, CATV 01 to 71
Vietnam, Malaysia	Television System	DVB-T	PAL/SECAM-B/G/D/K, PAL-I, NTSC-M
	Programme Coverage	VHF 6 to 12, UHF 21 to 69	BG : VHF/UHF 1 to 69, CATV 01 to 47 I : VHF/UHF 1 to 69, CATV 01 to 47 DK : VHF/UHF 1 to 69, CATV 01 to 47 M : VHF/UHF 2 to 78, CATV 01 to 71
Iran, Algeria, Tunisia, Digital model	Television System	DVB-T	PAL/SECAM-B/G/D/K, PAL-I, NTSC-M
	Programme Coverage	VHF 5 to 12, UHF 21 to 69	BG : VHF/UHF 1 to 69, CATV 01 to 47 I : VHF/UHF 1 to 69, CATV 01 to 47 DK : VHF/UHF 1 to 69, CATV 01 to 47 M : VHF/UHF 2 to 78, CATV 01 to 71
Analogue model, India, Thailand, South Africa--	Television System	-	PAL/SECAM-B/G/D/K, PAL-I, NTSC-M
	Programme Coverage	-	BG : VHF/UHF 1 to 69, CATV 01 to 47 I : VHF/UHF 1 to 69, CATV 01 to 47 DK : VHF/UHF 1 to 69, CATV 01 to 47 M : VHF/UHF 2 to 78, CATV 01 to 71
	External Antenna Impedance	75 Ω	75 Ω

HDMI/DVI-DTV supported mode

Resolution	Horizontal Frequency (kHz)	Vertical Frequency (Hz)
720X480	31.469 31.5	59.94 60
720X576	31.25	50
1280X720	37.5 44.96 45	50 59.94 60
1920X1080	33.72 33.75 28.125 26.97 27 33.716 33.75 56.25 67.43 67.5	59.94 60 50 23.97 24 29.976 30.00 50 59.94 60

Component port connecting information

Component ports on the TV	Y	P _B	P _R

Video output ports on DVD player	Y	P _B	P _R
	Y	B-Y	R-Y
	Y	Cb	Cr
	Y	Pb	Pr

Signal	Component
480i/576i	○
480p/576p	○
720p/1080i	○
1080p	○ (50 Hz / 60 Hz only)

3D supported mode

- Video, which is input as below media contents is switched into the 3D screen automatically.

3D supported mode automatically					
Input	Signal	Horizontal Frequency (kHz)	Vertical Frequency (Hz)	Playable 3D video format	
HDMI	640 X 480	31.469 / 31.5	59.94 / 60	Top & Bottom, Side by Side(Half), Side by Side(Full)	
		62.938 / 63		Frame Packing, Line Alternative	
	480p	31.469 / 31.5		Top & Bottom, Side by Side(Half), Side by Side(Full)	
		62.938 / 63		Frame Packing, Line Alternative	
	576p	31.25	50	Top & Bottom, Side by Side(Half), Side by Side(Full)	
		62.5		Frame Packing, Line Alternative	
	720p	37.50	50	Top & Bottom, Side by Side(Half), Side by Side(Full)	
		44.96 / 45	59.94 / 60	Frame Packing, Line Alternative	
		75	50		
	1080i		89.91 / 90	59.94 / 60	Top & Bottom, Side by Side(Half), Side by Side(Full)
			28.125	50	
			33.72 / 33.75	59.94 / 60	
			56.25	50	
	1080p		67.5	59.94 / 60	Frame Packing, Field Alternative
			26.97 / 27	23.97 / 24	Top & Bottom, Side by Side(Half), Side by Side(Full)
			28.125	25	
			33.72 / 33.75	29.976 / 30	
			43.94 / 54	23.97 / 24	Frame Packing, Line Alternative
			56.25	25	
			67.432 / 67.5	29.976 / 30	
56.25			50	Top & Bottom, Side by Side(Half)	
67.432 / 67.5	59.94 / 60				
USB	1080p	33.75	30	Side by Side(Half), Top & Bottom, Checker Board, MPO(Photo), JPS(Photo)	
DLNA	1080p	33.75	30		

- For models supporting WiDi, you can set the 3D mode in the same way as in RGB (PC) mode.

3D supported mode manually				
Input	Signal	Horizontal Frequency (kHz)	Vertical Frequency (Hz)	Playable 3D video format
HDMI-DTV	720p	37.50	50	2D to 3D, Side by Side(Half), Top & Bottom, Single Frame Sequential
		45.00	60	
	1080i	28.12	50	2D to 3D, Side by Side(Half), Top & Bottom
		33.75	60	
	1080p	27.00	24	2D to 3D, Side by Side(Half), Top & Bottom, Checker Board
		28.12	25	
		33.75	30	
		56.25	50	
		67.50	60	2D to 3D, Side by Side(Half), Top & Bottom, Checker Board, Single Frame Sequential, Row Interleaving, Column Interleaving
	HDMI-PC	1024x768	48.36	60
1360x768		47.71		
1920x1080		67.50	2D to 3D, Side by Side(Half), Top & Bottom, Checker Board, Single Frame Sequential, Row Interleaving, Column Interleaving	
Others		-	-	
RGB-PC	1024x768	48.36	60	2D to 3D, Side by Side(Half), Top & Bottom
	1360x768	47.71		
	1920x1080	67.50		
	Others	-		-
Component	720p	37.50	50	2D to 3D, Side by Side(Half), Top & Bottom
		45.00	60	
	1080i	28.12	50	
		33.75	60	
	1080p	27.00	24	
		28.12	25	
		33.75	30	
		56.25	50	
		67.50	60	
	Others	-	-	
USB	1080p	33.75	30	2D to 3D, Side by Side(Half), Top & Bottom, Checker Board, Row Interleaving, Column Interleaving(Photo : Side by Side(Half), Top & Bottom)
DLNA	1080p	33.75	30	
	Signal			Playable 3D video format
DTV		HD		2D to 3D, Side by Side(Half), Top & Bottom
		SD		2D to 3D



Record the model number and serial number of the TV.
Refer to the label on the back cover and quote this information to your dealer when requiring any service.

MODEL _____

SERIAL _____

(Only DTV)





شماره مدل و شماره سریال تلویزیون را یادداشت کنید.
در هنگام نیاز به خدمات به برجسب پشت دستگاه مراجعه
کرده و اطلاعات را در اختیار فروشنده قرار دهید.

مدل

شماره سریال

شهر	تلفن
مرند	۲۲۴۴۶۴۵
مرند	۲۲۵۵۳۰۵
مرودشت	۳۳۳۱۲۹۹
مشهد	۷۳۳۵۵۸۴-۶
مشهد	۷۲۶۸۶۵۶-۷
مشهد	۶۶۳۰۲۵۲
مشهد	۸۴۲۳۶۲۴
ملایر	۲۲۲۱۲۱۰
مهاباد	۲۲۲۳۳۹۷
مهاباد	۲۲۲۵۵۳۰
میانه	۲۲۲۱۰۰۲
میاندوآب	۲۲۶۷۶۰۴-۵
نقده	۶۲۲۸۰۹۵
نقده	۶۲۲۴۲۵۵
نکاه	۵۶۲۴۲۲۰
نهایند	۳۲۴۶۰۶۷
نور	۶۲۵۴۱۵۵
نور آباد دلفان	۷۲۲۴۳۳۲
نوشهر	۳۲۳۲۲۲۶
نیشابور	۳۳۳۹۹۵۰
نیریز	۵۲۲۴۶۶۸
هشتپر طوالش	۴۲۲۰۳۰۲
هشتگرد	۴۲۲۳۳۳۱
همدان	۸۲۶۵۸۲۹
ورامین	۲۲۵۲۳۱۶
ولایت جم	۷۶۳۲۱۴۸
یاسوج	۳۳۳۹۶۹۹
یزد	۶۲۴۸۷۱۱
یزد	۵۲۴۴۰۰۱-۲

شهر	تلفن
قزوین	۲۲۳۸۵۶۰
قم	۶۶۱۵۰۵۷
قم	۷۲۰۸۷۰۳
قوچان	۲۲۲۱۸۷۵
کلاردشت	۲۶۲۳۶۱۰
کازرون	۲۲۴۱۳۵۳
کاشان	۴۲۳۷۹۵۴
کاشمر	۸۲۳۲۳۳۷
کرج	۴۴۳۷۸۸۰
کرمان	۲۲۳۱۱۲۶
کرمان	۲۷۲۳۴۶۳
کرمانشاه	۸۳۸۲۳۲۷
کرمانشاه	۸۳۵۷۳۱۶
کلاله	۴۲۴۱۱۱۴
کنگاور	۲۲۲۸۵۵۴
گرگان	۲۲۶۱۴۱۰
گرمسار	۴۲۲۱۸۸۸
گلپایگان	۳۲۲۸۱۸۳
گلوگاه	۶۲۲۵۷۸۵
گناباد	۷۲۲۶۰۰۴
گنبد کاووس	۲۲۳۵۶۰۰
گنبد کاووس	۲۲۳۸۶۷۱
لار	۲۲۴۸۱۱۲
لاهیجان	۲۲۲۸۲۴۵
لنگرود	۵۲۲۹۶۰۱
لنگرود	۵۲۲۳۲۴۶
لوشان	۶۴۲۲۰۷۷
ماکو	۳۲۴۶۲۲۲
ماهشهر	۲۳۴۰۰۱۶
مبارکه	۵۲۲۲۶۸۱
محلات	۳۲۲۸۹۵۷
محمود آباد	۷۷۴۲۹۸۶
مراغه	۲۲۲۹۱۰۲
مراغه	۲۲۲۴۹۹۴

شهر	تلفن
سنقر	۴۲۲۴۰۴۰
سنندج	۳۳۳۷۸۶۸
سیرجان	۴۲۳۳۷۳۵
سیرجان	۵۲۳۳۷۳۸
سیرجان	۴۲۳۵۷۴۷
شادگان	۳۲۲۱۱۲۳
شاهرود	۲۲۳۰۱۵۰
شاهین شهر	۵۲۴۰۹۵۹
دژ شاهین	۴۲۲۲۱۸۶
شیراز	۲۲۲۴۸۶۸
شفت	۷۸۲۳۰۶۵
شهر الوند	۲۲۲۵۷۰۵
شهر قدس	۳۸۴۳۰۳۶
شهرضا	۲۲۲۵۱۳۳
شهر کرد	۲۲۲۲۵۵۵
شوش داتال	۵۲۱۴۷۱۵
شوشتر	۶۲۲۰۸۱۱
شیراز	۲۲۸۰۵۸۲
شیراز	۸۲۰۳۳۵۵
شیراز	۲۲۴۹۵۸۲
صومعه سرا	۳۲۲۴۳۳۱
طیس	۴۲۲۸۵۵۱-۳
عباس آباد تنکابن	۴۶۲۵۲۵۰
فارسان	۷۲۲۰۹۵۰
فریدونکنار	۵۶۶۳۷۰۷
فسا	۲۲۲۸۳۶۲
فولاد شهر	۲۶۲۳۶۱۱
فومن	۷۲۳۴۵۵۷
فومن	۷۲۳۴۴۴۷
قائم شهر	۳۲۴۷۷۱۲
قائم شهر	۲۲۳۷۴۳۷
قرچک ورامین	۲۱۲۵۰۵۵
قره ضیاء الدین	۲۷۲۷۶۵۹
قروه	۵۲۲۶۴۵۴

مرکز اطلاع رسانی و خدمات مشتریان گلدیران

خط ویژه: ۰۲۱-۸۴۷۳۳

فهرست نمایندگان تصویری شرکت خدمات گلдіران

شهر	تلفن	شهر	تلفن	شهر	تلفن
خرم آباد	۴۲۱۰۴۸۷	بابل	۵۲۵۲۸۸۸	ایرکوه	۶۸۲۳۶۱۷
خرمشهر	۴۲۲۵۰۰۸	باغملک	۴۲۲۴۰۰۱	اراک	۲۲۴۹۰۶۶
خلخال	۴۲۲۲۰۲۶	بانه	۴۲۶۲۵۷۶	اراک	۲۲۲۱۰۱۲-۱۴
خمام	۴۲۲۲۸۹۰	بجنورد	۲۲۴۰۶۴۱	اراک	۲۲۲۱۰۱۵-۶
خمین	۲۲۲۳۹۰۱	برازجان	۴۲۴۴۰۰۷	اردبیل	۲۲۴۹۳۷۰-۱
خمینی شهر	۳۶۷۸۱۳۳	بروجرد	۲۶۲۸۶۲۸	اردبیل	۲۲۳۵۶۵۶
خوی	۲۲۵۲۲۹۰	بستان آباد	۴۱۲۴۷۳۳	ارسنجان	۷۶۲۳۰۳۹
دازاب	۶۲۳۸۶۹۱	بم	۲۳۱۵۱۸۵	ارومیه	۲۲۲۴۵۷۱
دامغان	۵۲۳۳۳۰۸	بناب	۷۲۳۹۰۸۰	ارومیه	۲۲۴۹۲۱۸-۹
دره شهر	۵۲۲۳۴۸۷	بندر انزلی	۴۲۴۸۸۹۶	اسدآباد	۳۲۲۴۲۸۶
دزفول	۲۲۳۷۵۵۲	بندر عباس	۳۳۳۱۶۳۹	اسفراین	۷۲۲۹۵۹۶
دزفول	۲۲۳۰۱۴۵	بندر کیشهر	۴۸۲۲۸۹۵	اسلام آباد غرب	۵۲۲۳۹۴۹
دلیجان	۴۲۲۶۸۲۸	بهار	۴۲۲۴۳۷۲	اسلامشهر	۲۲۴۹۵۹۶
دهدشت	۳۲۲۲۴۲۰	بهبهان	۳۳۱۵۰۱۰	آشخانه	۴۲۲۲۸۴۶
دورود	۴۲۳۸۲۲۶	بهبهر	۵۲۲۸۲۳۹	اصفهان	۶۲۵۵۰۰۰
رامسر	۵۲۵۷۵۹۰	بوشهر	۲۵۲۲۸۹۵	اصفهان	۲۳۵۱۴۵۴
رامهرمز	۲۲۲۷۴۱۲	بوکان	۶۲۲۴۴۷۱	اصفهان	۴۴۷۹۰۰۰-۱
رستم آباد رودبار	۶۳۷۳۳۵۳	بیجار	۴۲۲۴۵۳۷-۸	اقلید فارس	۴۲۲۹۱۴۴
رشت	۳۲۲۰۴۰۶	بیرجند	۴۴۴۰۶۶۰	الگودرز	۲۲۲۱۴۴۴
رشت	۲۲۳۳۱۴۴	پارس آباد مغان	۷۲۸۵۱۷۸	اندیمشک	۴۲۲۶۴۵۷
رضوانشهر	۴۶۰۱۳۵۳-۴	پاکدشت	۳۰۲۹۱۰۰	اهر	۳۲۴۳۵۹۸
رفسنجان	۸۲۲۶۱۷۰	پاوه	۷۲۲۴۶۳۹	اهواز	۴۴۷۲۴۶۵
رودسر	۶۲۲۷۸۴۴	تبریز	۳۳۵۳۳۳۵	اهواز	۲۲۲۵۳۷۱
زاهدان	۳۲۲۱۲۹۳	تبریز	۵۵۵۰۲۸۵	اهواز	۲۲۵۶۱۶۱
زنجان	۵۲۴۵۲۵۶	تبریز	۵۵۶۴۷۹۴	ایلام	۳۳۴۶۳۷۸
ساری	۲۲۶۳۴۱۰	تربت حیدریه	۲۲۲۳۴۷۱	ایذه	۵۲۳۵۰۹۴
ساوه	۲۲۲۹۷۸۶	تنکابن	۴۲۲۲۹۳۳	آبادان	۴۴۳۷۸۲۶
سبزوار	۲۲۲۸۹۶۰	تهران	۸۴۷۳۳	آباده	۳۳۸۱۲۸۱
سراب	۲۲۲۴۴۹۹	چهرم	۴۴۴۶۰۸۵	آستارا	۵۲۲۲۳۵۹
سرابله	۴۲۲۴۶۱۰	جوانرود	۶۲۲۵۸۴۴	آستانه اشرفیه	۴۲۲۴۶۰۳
سرپل ذهاب	۲۲۲۳۹۴۰	جویبار	۳۲۳۲۱۲۹	آمل	۲۲۲۱۹۰۷
سقز	۳۲۲۱۲۵۰	جیرفت	۲۲۱۲۳۱۸	آمل	۲۲۲۸۳۶۸
سلماس	۵۲۳۰۸۲۵	جیرفت	۲۴۱۰۸۲۵	بابل	۳۲۳۷۰۵۶
سمنان	۳۳۳۹۹۹۴	خرم آباد	۲۲۰۷۵۶۷	بابل	۲۲۹۲۵۱۰

۵ پیکسل جزئی معیوب در میلیون پیکسل

تعداد پیکسل معیوب مجاز	تعداد پیکسل ها (میلیون)	وضوح اصلی
4	0.79	1024 x 768
7	1.31	1280 x 1024
10	1.92	1600 x 1200
16	3.15	2048 x 1536
20	4.19	2048 x 2048
26	5.20	2560 x 2048

۱ پیکسل کامل معیوب یا ۵ پیکسل جزء معیوب در یک مجموعه پیکسل 5x5 ، ۲۰ مجموعه پیکسل مجاز در میلیون پیکسل

تعداد پیکسل معیوب مجاز	تعداد پیکسل ها (میلیون)	وضوح اصلی
2	0.79	1024 x 768
3	1.31	1280 x 1024
4	1.92	1600 x 1200
6	3.15	2048 x 1536
8	4.19	2048 x 2048
10	5.20	2560 x 2048

تعداد پیکسل های قابل قبول معیوب در محصولات ال جی :

صفحات پلاسما و ال سی دی (با میلیون ها پیکسل) با فن آوری بسیار پیشرفته ای ساخته می شوند اما به دلیل محدودیت ذاتی موجود در خط تولید چند ده پیکسل معیوب به رنگ سفید، سیاه، قرمز، سبز، آبی یا رنگ های غیر عادی دیگر در تصویر ممکن است دیده شود. این مورد تأثیری بر عملکرد نمایشگر نمی گذارد. ال جی با دقت نظر و کنترل شدید بر نمایشگرها این میزان را به حداقل و یک پیکسل در میلیون رسانده است. این میزان از استاندارد ISO13406-2 برتر است.

استاندارد ISO13406-2 (حداکثر پیکسل معیوب)					پیکسل معیوب قابل قبول ال جی	
تعداد پیکسل ها	(الف) روشن ≤	(ب) تاریک ≤	(ج) قرمز/سبز/آبی رنگی ≤	کل (الف)+(ب)+(ج) بدون ۲ مجموعه نوع(ج)	تعداد پیکسل های جزء	کل (الف)+(ب)+(ج)
786,432	1.57	1.57	3.98	5>=	2,359,296	2>=
1,310,720	2.62	2.62	6.55	10>=	3,932,160	4>=
1,310,720	2.62	2.62	6.55	10>=	3,932,160	4>=
1,310,720	2.62	2.62	6.55	10>=	3,932,160	4>=
2,048,000	4.09	4.09	10.24	18>=	6,144,000	6>=
2,048,000	4.60	4.60	11.52	19>=	6,912,000	7>=

یک گروه به فضای 5*5 پیکسل می گویند. خرابی پیکسل ها از نوع دسته اول و دوم در یک گروه به صورت زیر است و خرابی نوع دسته سوم را نیز به خرابی تعداد پیکسل جزء در فضای یک گروه مانند زیر گویند.

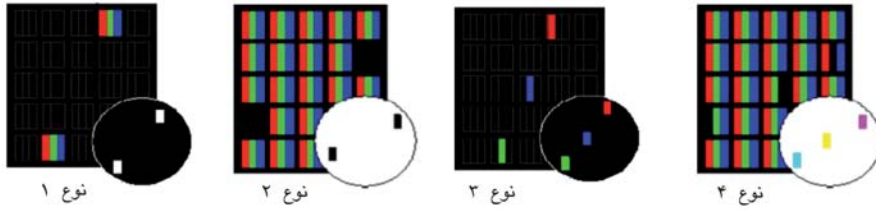

دسته ۴: خرابی تعدادی پیکسل و پیکسل جزء در فضای یک گروه است :

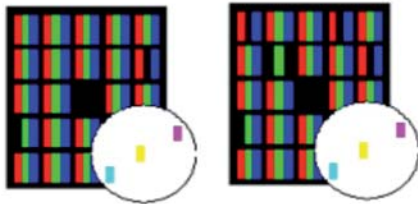

ISO 13406

ISO 13406 یک استاندارد ساخت بین المللی در مورد کیفیت نمایش صفحات LCD و پلاسما است. تعداد پیکسل های معیوب بر اساس کیفیت دستگاه مشخص می گردد.

بالاترین استاندارد سطح کیفیت استاندارد **ISO 13406-1** است. این استاندارد نداشتن پیکسل معیوب را تصویب کرده است که جزء کوچکی از صفحات با رزولاسیون بالا می توانند این موضوع را بپذیرند که به دلیل مشکلات اقتصادی فقط برای بعضی دستگاه های خیلی مهم و استراتژیک استفاده می شوند.

محصولات نمایشی با کیفیت بالا باید طبق استاندارد **ISO 13406-2** عمل کنند. این استاندارد بیشترین تعداد پیکسل های خراب را بر اساس تعداد پیکسل های موجود در تصویر (رزولاسیون حقیقی) مجاز کرده است. موارد خاص نقاط معیوب در تصاویر ثابت که شامل فضاهای سفید و سیاه هستند بیشتر قابل تشخیص هستند. البته گروه های معیوب (فضای 5*5 پیکسل) بیشتر مورد توجه هستند. براساس این اطلاعات استاندارد **ISO 13406-2** بیشترین تعداد قابل قبول پیکسل ها را در صفحات نمایش با رزولاسیون بالا طبق جدول صفحه بعد معین کرده است.

جدول تعداد پیکسل معیوب قابل قبول بر اساس استاندارد

۲ پیکسل کامل معیوب در میلیون پیکسل

تعداد پیکسل معیوب مجاز	تعداد پیکسل ها (میلیون)	وضوح اصلی
2	0.79	1024 x 768
3	1.31	1280 x 1024
4	1.92	1600 x 1200
6	3.15	2048 x 1536
8	4.19	2048 x 2048
10	5.20	2560 x 2048

پیکسل های معیوب در تلویزیون های پلاسما و LCD

از آنجایی که در محصولات جدید مثل تلویزیون های پلاسما، LCD و پروجکشن های خانواده LCD و DLP که تعداد بیشماری از اجزای سازنده ریز برای ساخت تصاویر (پیکسل) استفاده شده است و امکان خرابی تعدادی از این المان ها وجود دارد (البته این تعداد کم و محدود باعث خرابی فنی یا اخلال در کارکرد دستگاه نمی گردند)، استاندارد بین المللی ISO 13406-2 با کلاس های مختلفی تعریف شده است.

ISO 13406-2 بیانگر تعداد پیکسل ها و یا جزء پیکسل های معیوب قابل قبول در محصولات است.

یک تصویر غلط عمومی وجود دارد که پیکسل های پلاسما و LCD به نوعی "می سوزند" یا "از کار می افتند" ضمن اینکه دقت بالایی در ساخت صفحات پلاسما و LCD مورد استفاده قرار می گیرد، گاهی اوقات مشتریان نقاط روشن، تاریک و یا کم نوری را در صفحه می بینند. این یک محدودیت ذاتی تکنولوژی و مورد بحث در روند تولید کارخانجات است. البته این پیکسل ها با توجه به قوانین کنترل کیفیت در حداقل تعداد نگهداری می شوند و معمولا این پیکسل ها قابل ملاحظه نیستند و در تصاویر عادی از فاصله استاندارد نیز دیده نمی شوند. این موارد جزء عیب های فنی نیستند.



صفحات پلاسما و LCD از تعداد بسیار زیادی پیکسل ساخته شده اند که هر پیکسل نیز خود از سه پیکسل جزء قرمز، آبی و سبز تشکیل شده است. هر پیکسل جزء به صورت مجزا آدرس دهی و کنترل می شود و این گونه است که تصویر شکل می گیرد.

در یک تلویزیون LCD معمولی میلیون ها ترانزیستور جهت راه اندازی مجزای پیکسل های جزء قرار داده شده است و همین طور در تلویزیون های پلاسما نیز میلیون ها پیکسل جزء توسط خطوط آدرس دهی و راه اندازی، کنترل می شوند.

به دلیل محدودیت های ذاتی موجود در خطوط تولید کارخانه ها به ناچار در وضعیت ترانزیستورها و یا پیکسل ها ایرادهای کوچکی رخ می دهد و این دلیل نقص در تصاویر LCD یا پلاسما است.

این پیکسل ها به چند صورت کلی دچار آسیب می شوند که شامل پیکسل های روشن، تاریک و نیمه روشن هستند. همانطور که از اسمشان مشخص است پیکسل یا پیکسل های جزء روشن همیشه حتی زمانی که بقیه پیکسل ها خاموشند روشن می مانند و پیکسل یا پیکسل های جزء خاموش همیشه خاموش هستند، که البته این پیکسل ها کمتر از پیکسل های روشن به چشم می آیند؛ هر چند که توانایی دید این پیکسل ها به تصویر زمینه نشان داده شده نیز مرتبط است.

انواع این موارد را می توانید در زیر ببینید :

- دسته ۱: پیکسل روشن
- دسته ۲: پیکسل خاموش
- دسته ۳: خرابی پیکسل جزء

برای مثال:

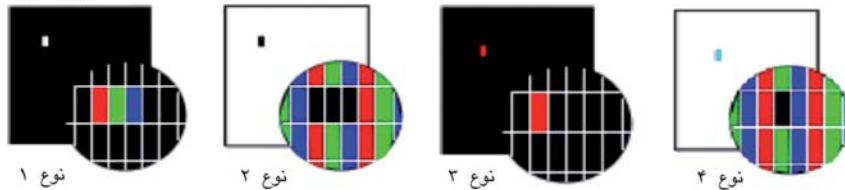

• در مدل هایی که از WiDi پشتیبانی می کنند، شما می توانید حالت 3 بعدی را همانند حالت (PC) RGB تنظیم کنید.

3D supported mode manually				
Playable 3D video format	Vertical Frequency (Hz)	Horizontal Frequency (kHz)	Signal	Input
2D to 3D, Side by Side(Half), Top & Bottom, Single Frame Sequential	50	37.50	720p	HDMI-DTV
	60	45.00		
2D to 3D, Side by Side(Half), Top & Bottom	50	28.12	1080i	
	60	33.75		
2D to 3D, Side by Side(Half), Top & Bottom, Checker Board	24	27.00	1080p	
	25	28.12		
	30	33.75		
2D to 3D, Side by Side(Half), Top & Bottom, Checker Board, Single Frame Sequential, Row Interleaving, Column Interleaving	50	56.25		
	60	67.50		
2D to 3D, Side by Side(Half), Top & Bottom	60	48.36	1024x768	
		47.71	1360x768	
2D to 3D, Side by Side(Half), Top & Bottom, Checker Board, Single Frame Sequential, Row Interleaving, Column Interleaving		67.50	1920x1080	
2D to 3D,	-	-	Others	
2D to 3D, Side by Side(Half), Top & Bottom	60	48.36	1024x768	RGB-PC
		47.71	1360x768	
		67.50	1920x1080	
2D to 3D	-	-	Others	
2D to 3D, Side by Side(Half), Top & Bottom	50	37.50	720p	Component
	60	45.00		
	50	28.12	1080i	
	60	33.75		
	24	27.00	1080p	
	25	28.12		
	30	33.75		
	50	56.25		
60	67.50			
2D to 3D	-	-	Others	
2D to 3D, Side by Side(Half), Top & Bottom, Checker Board, Row Interleaving, Column Interleaving(Photo : Side by Side(Half), Top & Bottom)	30	33.75	1080p	USB
	30	33.75	1080p	DLNA
Playable 3D video format	Signal			
2D to 3D, Side by Side(Half), Top & Bottom	HD			DTV
2D to 3D	SD			

حالت پشتیبانی 3D

• فایل تصویری ورودی به طور خودکار به صورت 3 بعدی پخش می شود.

3D supported mode automatically				
Playable 3D video format	Vertical Frequency (Hz)	Horizontal Frequency (kHz)	Signal	Input
Top & Bottom, Side by Side(Half), Side by Side(Full)	59.94 / 60	31.469 / 31.5	640 X 480	HDMI
Frame Packing, Line Alternative		62.938 / 63		
Top & Bottom, Side by Side(Half), Side by Side(Full)	50	31.469 / 31.5	480p	
Frame Packing, Line Alternative		62.938 / 63		
Top & Bottom, Side by Side(Half), Side by Side(Full)	50	31.25	576p	
Frame Packing, Line Alternative		62.5		
Top & Bottom, Side by Side(Half), Side by Side(Full)	50	37.50	720p	
Frame Packing, Line Alternative	59.94 / 60	44.96 / 45		
	50	75		
Top & Bottom, Side by Side(Half), Side by Side(Full)	50	28.125	1080i	
	59.94 / 60	33.72 / 33.75		
Frame Packing, Field Alternative	50	56.25		
	59.94 / 60	67.5		
Top & Bottom, Side by Side(Half), Side by Side(Full)	23.97 / 24	26.97 / 27	1080p	
	25	28.125		
	29.976 / 30	33.72 / 33.75		
Frame Packing, Line Alternative	23.97 / 24	43.94 / 54		
	25	56.25		
	29.976 / 30	67.432 / 67.5		
Top & Bottom, Side by Side(Half)	50	56.25		
	59.94 / 60	67.432 / 67.5		
Side by Side(Half), Top & Bottom, Checker Board, MPO(Photo), JPS(Photo)	30	33.75	1080p	USB
	30	33.75	1080p	DLNA

کامپوننت پورت اتصال اطلاعات

P _R	P _B	Y	پورت های کامپوننت بر روی تلویزیون
----------------	----------------	---	-----------------------------------

P _R	P _B	Y	پورت های خروجی تصویر بر روی دستگاه پخش DVD
R-Y	B-Y	Y	
Cr	Cb	Y	
Pr	Pb	Y	

کامپوننت	سیگنال
O	480i/576i
O	480p/576p
O	720p/1080i
O (۵۰ هرتز / ۶۰ هرتز فقط)	1080p

پشتیبانی حالت HDMI/DVI-DTV

فرکانس عمودی (هرتز)	فرکانس افقی (کیلوهرتز)	وضوح
59.94 60	31.469 31.5	480x720
50	31.25	576x720
50 59.94 60	37.5 44.96 45	720x1280
59.94 60 50 23.97 24 29.976 30.00 50 59.94 60	33.72 33.75 28.125 26.97 27 33.716 33.75 56.25 67.43 67.5	1080x1920

تلویزیون آنالوگ	تلویزیون دیجیتال		
PAL/SECAM-B/G/D/K, PAL-I BG : VHF/UHF 1 to 69, CATV 01 to 47 I : VHF/UHF 1 to 69, CATV 01 to 47 DK : VHF/UHF 1 to 69, CATV 01 to 47	DVB-T UHF 21 to 69	سیستم تلویزیون پوشش برنامه	زلاندنو، سنگاپور
PAL B/B B/B : VHF/UHF 0 to 75, CATV : 2 to 44	DVB-T VHF 06 to 12, UHF 27 to 69	سیستم تلویزیون پوشش برنامه	استرالیا
PAL/SECAM-B/G/D/K, PAL-I, NTSC-M BG : VHF/UHF 1 to 69, CATV 01 to 47 I : VHF/UHF 1 to 69, CATV 01 to 47 DK : VHF/UHF 1 to 69, CATV 01 to 47 M : VHF/UHF 2 to 78, CATV 01 to 71	DVB-T UHF 21 to 69	سیستم تلویزیون پوشش برنامه	اندونزی، اسرائیل، برمه، سریلانکا
PAL/SECAM-B/G/D/K, PAL-I, NTSC-M BG : VHF/UHF 1 to 69, CATV 01 to 47 I : VHF/UHF 1 to 69, CATV 01 to 47 DK : VHF/UHF 1 to 69, CATV 01 to 47 M : VHF/UHF 2 to 78, CATV 01 to 71	DVB-T VHF 6 to 12, UHF 21 to 69	سیستم تلویزیون پوشش برنامه	ویتنام، مالزی
PAL/SECAM-B/G/D/K, PAL-I, NTSC-M BG : VHF/UHF 1 to 69, CATV 01 to 47 I : VHF/UHF 1 to 69, CATV 01 to 47 DK : VHF/UHF 1 to 69, CATV 01 to 47 M : VHF/UHF 2 to 78, CATV 01 to 71	DVB-T VHF 5 to 12, UHF 21 to 69	سیستم تلویزیون پوشش برنامه	ایران، الجزیره، تونس، حالت دیجیتال
PAL/SECAM-B/G/D/K, PAL-I, NTSC-M BG : VHF/UHF 1 to 69, CATV 01 to 47 I : VHF/UHF 1 to 69, CATV 01 to 47 DK : VHF/UHF 1 to 69, CATV 01 to 47 M : VHF/UHF 2 to 78, CATV 01 to 71	- -	سیستم تلویزیون پوشش برنامه	مدل آنالوگ ، هندوستان ، تایلند ، آفریقای جنوبی--
75 Ω	75 Ω	امپدانس آنتن هوایی	

47LM660*		42LM669*		42LM661*		مدل
47LM6600-TA 47LM660Y-TA		42LM6690-TC 42LM669Y-TC		42LM6610-TB 42LM661Y-TB		
263.0 x 701.0 x 1063.0		269.0 x 627.0 x 953.0		263.0 x 636.0 x 953.0		با پایه (میلیمتر)
33.4 x 628.0 x 1063.0		33.4 x 566.0 x 953.0		33.4 x 566.0 x 953.0		بدون پایه (میلیمتر)
17.4		15.1		14.8		وزن
15.2		12.6		12.6		با پایه (کیلوگرم)
AC 100-240 V~ 50 / 60 Hz		AC 100-240 V~ 50 / 60 Hz		AC 100-240 V~ 50 / 60 Hz		بدون پایه (کیلوگرم)
AC 100-240 V~ 50 / 60 Hz		AC 100-240 V~ 50 / 60 Hz		AC 100-240 V~ 50 / 60 Hz		شرایط برق
55LM66**		47LM669*		47LM661*		مدل
55LM6600-TA 55LM6610-TB 55LM660Y-TA 55LM661Y-TB		47LM6690-TC 47LM669Y-TC		47LM6610-TB 47LM661Y-TB		
331.0 x 795.0 x 1232.0		269.0 x 692.0 x 1063.0		263.0 x 701.0 x 1063.0		با پایه (میلیمتر)
33.6 x 723.0 x 1232.0		33.4 x 628.0 x 1063.0		33.4 x 628.0 x 1063.0		بدون پایه (میلیمتر)
25.0		17.7		17.4		وزن
21.3		15.2		15.2		با پایه (کیلوگرم)
AC 100-240 V~ 50 / 60 Hz		AC 100-240 V~ 50 / 60 Hz		AC 100-240 V~ 50 / 60 Hz		بدون پایه (کیلوگرم)
AC 100-240 V~ 50 / 60 Hz		AC 100-240 V~ 50 / 60 Hz		AC 100-240 V~ 50 / 60 Hz		شرایط برق
55LM67**		47LM67**		42LM67**		مدل
55LM6700-TA 55LM6710-TB 55LM670Y-TA 55LM671Y-TB		47LM6700-TA 47LM6710-TB 47LM670Y-TA 47LM671Y-TB		42LM6700-TA 42LM6710-TB 42LM670Y-TA 42LM671Y-TB		
331.0 x 795.0 x 1232.0		263.0 x 701.0 x 1063.0		263.0 x 636.0 x 953.0		با پایه (میلیمتر)
33.6 x 723.0 x 1232.0		33.4 x 628.0 x 1063.0		33.4 x 566.0 x 953.0		بدون پایه (میلیمتر)
25.0		17.5		14.8		وزن
21.3		15.3		12.6		با پایه (کیلوگرم)
AC 100-240 V~ 50 / 60 Hz		AC 100-240 V~ 50 / 60 Hz		AC 100-240 V~ 50 / 60 Hz		بدون پایه (کیلوگرم)
AC 100-240 V~ 50 / 60 Hz		AC 100-240 V~ 50 / 60 Hz		AC 100-240 V~ 50 / 60 Hz		شرایط برق
55LM76**		47LM76**		42LM76**		مدل
55LM7600-TA 55LM7610-TB 55LM760Y-TA 55LM761Y-TB		47LM7600-TA 47LM7610-TB 47LM760Y-TA 47LM761Y-TB		42LM7600-TA 42LM7610-TB 42LM760Y-TA 42LM761Y-TB		
331.0 x 795.0 x 1232.0		263.0 x 701.0 x 1063.0		263.0 x 636.0 x 953.0		با پایه (میلیمتر)
33.6 x 723.0 x 1232.0		33.4 x 628.0 x 1063.0		33.4 x 566.0 x 953.0		بدون پایه (میلیمتر)
25.0		17.5		15.0		وزن
21.3		15.3		12.8		با پایه (کیلوگرم)
AC 100-240 V~ 50 / 60 Hz		AC 100-240 V~ 50 / 60 Hz		AC 100-240 V~ 50 / 60 Hz		بدون پایه (کیلوگرم)
AC 100-240 V~ 50 / 60 Hz		AC 100-240 V~ 50 / 60 Hz		AC 100-240 V~ 50 / 60 Hz		شرایط برق

40°C به 0°C		دمای کارکرد		شرایط محیط
کمتر از 80 درصد		رطوبت کارکرد		
-20°C به 60°C		دمای نگهداری		
کمتر از 85 درصد		رطوبت نگهداری		

طرح و مشخصات فنی به منظور ارتقاء دستگاه بدون اطلاع قبلی قابل تغییر است.
جهت اطلاع از منبع تغذیه و مصرف برق، به برجسب دستگاه مراجعه شود.

47LM62**	42LM62**	32LM62**		
47LM6200-TA 47LM620Y-TA	42LM6200-TA 42LM620Y-TA	32LM6200-TA 32LM620Y-TA	مدل	
269.0 x 722.0 x 1089.0	269.0 x 660.0 x 979.0	204.0 X 528.0 x 746.0	با پایه (میلیمتر)	ابعاد (عرض × ارتفاع × طول)
35.5 x 655.0 x 1089.0	35.5 x 594.0 x 979.0	35.5 X 462.0 x 746.0	بدون پایه (میلیمتر)	
18.1	15.6	9.8	با پایه (کیلوگرم)	وزن
15.6	13.1	8.5	بدون پایه (کیلوگرم)	
AC 100-240 V~ 50 / 60 Hz	AC 100-240 V~ 50 / 60 Hz	AC 100-240 V~ 50 / 60 Hz	شرایط برق	
	65LM62**	55LM62**		
	65LM6200-TA 65LM620Y-TA	55LM6200-TA 55LM620Y-TA	مدل	
	354.0 x 993.0 x 1539.0	315.0 x 822.0 x 1263.0	با پایه (میلیمتر)	ابعاد (عرض × ارتفاع × طول)
	38.1 x 924.0 x 1539.0	35.5 x 754.0 x 1263.0	بدون پایه (میلیمتر)	
	45.8	25.5	با پایه (کیلوگرم)	وزن
	40.6	21.9	بدون پایه (کیلوگرم)	
	AC 100-240 V~ 50 / 60 Hz	AC 100-240 V~ 50 / 60 Hz	شرایط برق	
47LM64**	42LM64**	32LM64**		
47LM6400-TA 47LM640Y-TA 47LM6410-TB 47LM641Y-TB	42LM6400-TA 42LM640Y-TA 42LM6410-TB 42LM641Y-TB	32LM6400-TA 32LM640Y-TA 32LM6410-TB 32LM641Y-TB	مدل	
263.0 x 705.0 x 1073.0	263.0 x 644.9 x 964.0	225.0 x 502.0 x 729.0	با پایه (میلیمتر)	ابعاد (عرض × ارتفاع × طول)
35.7 x 639.0 x 1073.0	35.7 x 577.7 x 964.0	35.9 x 444.0 x 729.0	بدون پایه (میلیمتر)	
16.9	14.3	9.4	با پایه (کیلوگرم)	وزن
14.7	12.1	7.8	بدون پایه (کیلوگرم)	
AC 100-240 V~ 50 / 60 Hz	AC 100-240 V~ 50 / 60 Hz	AC 100-240 V~ 50 / 60 Hz	شرایط برق	
32LM660*	60LM64**	55LM64**		
32LM6600-TA 32LM660Y-TA	60LM6450-TA 60LM645Y-TA	55LM6400-TA 55LM640Y-TA 55LM6410-TB 55LM641Y-TB	مدل	
225.0 x 587.0 x 855.0	334.7 x 905.2 x 1391.1	331.0 x 799.5 x 1243.2	با پایه (میلیمتر)	ابعاد (عرض × ارتفاع × طول)
35.6 x 524.0 x 855.0	52.5 x 835.5 x 1391.1	36.0 x 735.0 x 1243.2	بدون پایه (میلیمتر)	
9.5	42.6	24.7	با پایه (کیلوگرم)	وزن
8.0	38.5	21.0	بدون پایه (کیلوگرم)	
AC 100-240 V~ 50 / 60 Hz	AC 100-240 V~ 50 / 60 Hz	AC 100-240 V~ 50 / 60 Hz	شرایط برق	
42LM660*	32LM669*	32LM661**		
42LM6600-TA 42LM660Y-TA	32LM6690-TC 32LM669Y-TC	32LM6610-TB 32LM661Y-TB	مدل	
263.0 x 636.0 x 953.0	204.0 x 499.0 x 719.0	225.0 x 587.0 x 855.0	با پایه (میلیمتر)	ابعاد (عرض × ارتفاع × طول)
33.4 x 566.0 x 953.0	35.6 x 435.0 x 719.0	35.6 x 524.0 x 855.0	بدون پایه (میلیمتر)	
14.8	9.5	9.5	با پایه (کیلوگرم)	وزن
12.6	8.0	8.0	بدون پایه (کیلوگرم)	
AC 100-240 V~ 50 / 60 Hz	AC 100-240 V~ 50 / 60 Hz	AC 100-240 V~ 50 / 60 Hz	شرایط برق	

مشخصات فنی

طرح و مشخصات فنی به منظور ارتقاء دستگاه بدون اطلاع قبلی قابل تغییر است.
(فقط * 32/42/47/55LM641 أو * 60LM645 أو ** 32/42/47/55LM66 أو ** 42/47/55LM67 أو ** 42/47/55LM76)

مشخصات ماژول شبکه بی سیم (WN8122E)	
IEEE802.11a/b/g/n	استاندارد
2483.5 to 2400 MHz 5150 to 5250 MHz 5725 to 5850 MHz	دامنه فرکانس
CCK / OFDM / MIMO	مدولاسیون
802.11a: 14 dBm 802.11b: 17 dBm 802.11g: 15 dBm 802.11n - 2.4GHz: 13.5 dBm 802.11n - 5GHz: 12 dBm	توان خروجی
802.11a/g: 54 Mbps 802.11b: 11 Mbps 802.11n: 300 Mbps	میزان دیتا
2483.5 to 2400 MHz: -0.79dBi 5150 to 5250 MHz: 0.62dBi 5725 to 5850 MHz: 0.52dBi	قدرت آنتن
802.11a/b/g: HT20 802.11n: HT20/40	پهنای باند اشغالی
<ul style="list-style-type: none"> از آنجایی که کانال باند مورد استفاده توسط کشور ممکن است متفاوت باشد، کاربر نمی تواند فرکانس کارکرد را تغییر داده یا تنظیم کند و این محصول مطابق جدول فرکانس جدول منطقه ای تنظیم شده است. 	
	
مشخصات ماژول بلوتوث (BM-LDS302)	
Bluetooth Version 3.0	استاندارد
2400 ~ 2483.5 MHz	دامنه فرکانس
10 dBm or lower	توان خروجی (حداکثر)
3 Mbps	میزان دیتا (حداکثر)
Line of Open Sight approx. 10 m	فاصله ارتباطی
	

نگهداری

تمیز کردن تلویزیون

به منظور عملکرد بهتر و افزایش طول عمر دستگاه تلویزیون را به طور مرتب تمیز کنید.

⚠️ خطر

- ابتدا دستگاه را خاموش کرده و سیم برق و سایر سیم ها را جدا کنید.
- وقتی برای مدت زمان طولانی (چند روز) از تلویزیون استفاده نمی کنید، سیم برق را به منظور پیشگیری از خسارت
- ناشی از رعد و برق یا نوسانات برق از پریز درآورید

صفحه، قاب، کابینت و پایه

- به منظور پاک کردن گرد و غبار و کثیفی های مختصر، سطح دستگاه را با یک پارچه خشک، نرم و تمیز پاک کنید.
- به منظور پاک کردن کثیفی ها، از یک پارچه نرم آغشته به آب تمیز یا ماده شوینده بسیار ملایم و رقیق شده استفاده کنید. سپس با یک پارچه آن را به طور کامل خشک کنید.

⚠️ خطر

- به طور کلی به صفحه دست نزنید، منجر به خرابی صفحه می شود.
- از فشار آوردن بر صفحه توسط اشیاء تیز، نوك انگشتان و همچنین هل دادن آن یا مالش صفحه خودداری کنید، منجر به ایجاد خط و خش بر روی تصویر می شود.
- هیچگونه ماده شیمیایی در مورد دستگاه به کار نبرید چرا که منجر به خرابی آن می شود.
- از پاشیدن مایعات بر روی سطح دستگاه خودداری کنید. در صورت ورود آب به تلویزیون منجر به آتش سوزی، شوک الکتریکی یا خرابی آن می شود.

سیم برق

گرد و غبار یا کثیفی تجمع یافته بر روی سیم برق را به طور مرتب تمیز کنید.

عیب یابی

ایراد	راه حل
تلویزیون با دستگاه کنترل کار نمی کند.	<ul style="list-style-type: none"> • سنسور دستگاه کنترل از راه دور بر روی تلویزیون را بررسی کرده و دوباره امتحان کنید. • ببینید آیا مانعی بین تلویزیون و دستگاه کنترل قرار گرفته است. • ببینید آیا باتری ها درست کار می کنند و درست قرار گرفته اند. (+ با +، - با -).
هیچ تصویری نمایان نبوده و صدایی شنیده نمی شود.	<ul style="list-style-type: none"> • ببینید آیا تلویزیون روشن است. • آیا دوشاخه دستگاه به پریز متصل است. • با اتصال سایر لوازم به پریز از وجود برق مطمئن شوید.
تلویزیون به طور ناگهانی خاموش می شود.	<ul style="list-style-type: none"> • تنظیمات کنترل برق را بررسی کنید. ممکن است جریان برق قطع باشد. • شاید در قسمت تنظیمات زمان عملکرد خاموش کردن خودکار فعال باشد. • چنانچه در حالت تلویزیون سیگنالی دریافت نشود، تلویزیون پس از 15 دقیقه به طور خودکار خاموش می شود.
هنگام اتصال به رایانه عبارت "سیگنال موجود نیست" یا "فرمت نامعتبر است" نمایان می شود.	<ul style="list-style-type: none"> • با استفاده از دستگاه کنترل از راه دور تلویزیون را روشن / خاموش کنید. • کابل RGB/HDMI را دوباره متصل کنید. • تلویزیون و رایانه را دوباره راه اندازی کنید.

استفاده از راهنمای کاربر

راهنمای کاربر به شما کمک می کند تا به راحتی به اطلاعات کلی پیرامون تلویزیون دسترسی داشته باشید.

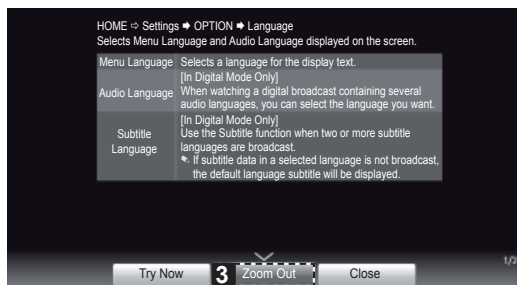
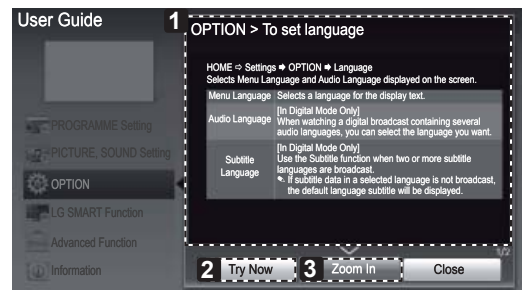

- 1 برای دستیابی به منوی اصلی دکمه HOME را فشار دهید.
- 2 گزینه User Guide را انتخاب و Wheel(OK) را فشار دهید.

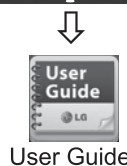

توجه!

- شما می توانید با فشار دکمه [?] (User Guide) به قسمت راهنمای کاربر دسترسی داشته باشید.

- 1 توضیح منوی انتخاب شده را نشان می دهد. برای حرکت در صفحات از دکمه های ۸/۷ استفاده کنید.
- 2 از راهنمای کاربر به طور مستقیم به منوی انتخاب شده حرکت می کند.
- 3 صفحه را بزرگنمایی یا کوچک نمایی می کند.

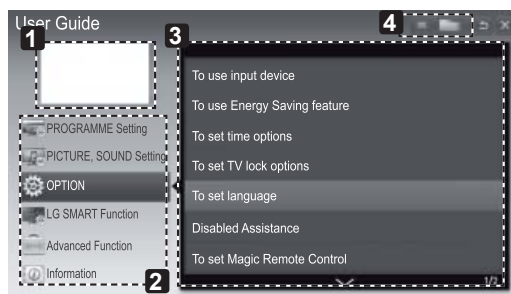

- 1 برنامه ی در حال مشاهده فعلی یا صفحه منبع ورودی را نشان می دهد.
- 2 می توانید گروه مورد نظر را انتخاب کنید.
- 3 می توانید مورد دلخواه را انتخاب کنید. با استفاده از دکمه های ۸/۷ می توانید در صفحات حرکت کنید.
- 4 توضیح عملکرد مورد نظرتان را می توانید در فهرست جستجو کنید.

نحوه استفاده از دستگاه کنترل مجیک

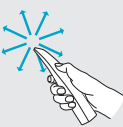
<p>1 چنانچه نشانگر محو شود، دستگاه کنترل مجیک را کمی به چپ و راست حرکت دهید. سپس نشانگر به طور خودکار بر روی صفحه نمایان می شود.</p> <p>« چنانچه نشانگر برای مدت زمان خاصی مورد استفاده قرار نگیرد محو خواهد شد. شما باید نشانگر را به طرف گیرنده نشانگر تلویزیون گرفته و سپس به طرف بالا و پایین، چپ و راست حرکت دهید.</p> <p>« اگر عملکرد نشانگر درست نباشد، مدت 10 ثانیه صبر کرده و سپس از آن استفاده کنید.</p>	
--	---

ثبت دستگاه کنترل از راه دور

لازم است که قبل از استفاده از دستگاه کنترل مجیک آن را با تلویزیون هماهنگ (ثبت) نمایید.

نحوه ثبت دستگاه کنترل مجیک

<p>1 برای ثبت به صورت خودکار، تلویزیون را روشن کرده و دکمه Wheel(OK) را فشار دهید. با اتمام عمل ثبت پیغام اتمام نصب بر روی صفحه نمایان می شود.</p> <p>2 در صورت نا موفق بودن عمل ثبت، تلویزیون را خاموش و سپس روشن کنید سپس برای اتمام ثبت دکمه Wheel(OK) را فشار دهید.</p>	
---	---

احتیاط در هنگام استفاده از دستگاه کنترل مجیک

- فاصله عملکرد دستگاه کنترل تا 10 متر است. در صورت قرار گرفتن مانع یا افزایش فاصله خطای ارتباط حاصل می شود.
- در صورت نزدیک بودن دستگاه ها امکان ایجاد خطای ارتباطی وجود دارد. دستگاه های برقی نظیر مایکروفر یا دستگاه های شبکه بی سیم که از پهنای باند یکسان با دستگاه کنترل مجیک (2/4 گیگاهرتز) استفاده می کنند، موجب اختلال می شوند.
- در صورت وارد آمدن ضربه یا افتادن دستگاه کنترل مجیک، آسیب خواهد دید.
- هنگام استفاده از دستگاه کنترل مجیک در نزدیکی افراد یا لوازم منزل مراقب باشید با آنها برخورد نکنند.
- کارخانه سازنده و نصاب قادر به ارائه خدمات مربوط به ایمنی افراد نیست چرا که دستگاه های بی سیم کاربردی احتمال تداخل امواج الکتریکی را دارند.
- توصیه می شود که اکسس پوینت بیش از 1 متر با تلویزیون فاصله داشته باشد. در صورتی که فاصله اکسس پوینت کمتر از 1 متر باشد به دلیل تداخل فرکانس دستگاه کنترل مجیک از عملکرد عادی برخوردار نخواهد بود.

نحوه ثبت مجدد دستگاه کنترل از راه دور مجیک

<p>1 برای ریست شدن دکمه های BACK و HOME را مدت 5 ثانیه به طور همزمان فشار دهید. سپس مطابق " نحوه ثبت دستگاه کنترل مجیک" در بالا مرحله ثبت را انجام دهید.</p> <p>2 برای ثبت مجدد دستگاه کنترل مجیک، مدت 5 ثانیه دکمه BACK را در حالیکه کنترل به سوی تلویزیون است فشار دهید. با پایان یافتن عمل ثبت پیغام اتمام نمایان خواهد شد</p>	
--	---

عملکردهای دستگاه کنترل مجیک

این مورد فقط برای برخی از مدل ها است.

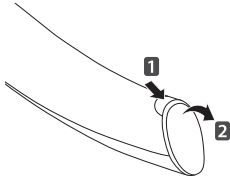

وقتی پیغام "Magic Remote Control battery is low. Change the battery" نمایان شد باطری را تعویض کنید.
برای تعویض باطری درپوش باطری را باز کرده و باطری های (1.5 ولت AA) را با توجه به برجسب داخل محفظه و رعایت صحیح قطب (+) و (-) در محل قرار دهید. و درب باطری را ببندید. هنگام استفاده از دستگاه کنترل مجیک آن را به طرف تلویزیون بگیرید.
برای درآوردن باطری ها مراحل نصب را برعکس کنید.

⚠️ خطر

• باطری های نو و کهنه را با هم ادغام نکنید، دستگاه کنترل آسیب می بیند.

(فقط *60LM645, **42/47/55LM66, **42/47/55LM67, **42/47/55LM76)

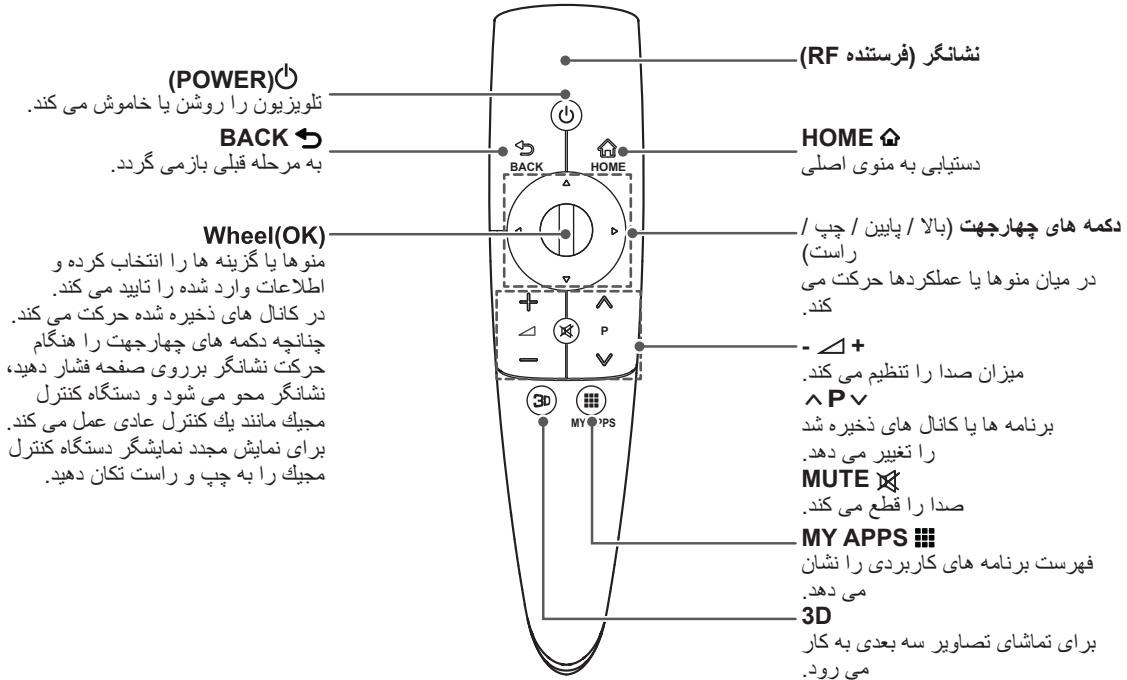

<p>1 چنانچه Wheel (OK) را بر روی دستگاه کنترل مجیک فشار دهید، این صفحه ظاهر شده و اطلاعات مربوط به برنامه فعلی و صفحه را نشان می دهد.</p>	
<p>2 با فشار این دکمه، صفحه کلیدی نمایان می شود و شما می توانید شماره برنامه را انتخاب کنید.</p>	
<p>3 اگر دستگاه کنترل مجیک را به پایین صفحه حرکت دهید می توانید منوهای My Apps را انتخاب کنید.</p>	

EXIT نمایش روی صفحه را حذف کرده و به نمایش برنامه تلویزیون باز می‌گردد.
1 دکمه های رنگی برای دستیابی به عملکردهای ویژه در برخی منوها. (●): قرمز (●●): سبز (●●●): زرد (●●●●): آبی
2 دکمه های پیام نما این دکمه ها برای پیام نما به کار می‌روند.
SUBTITLE برای جزئیات بیشتر به قسمت پیام نما مراجعه کنید. در حالت دیجیتال زیرنویس دلخواه تان را فراخوان می‌کند.
Q. MENU بازگشت به برنامه تلویزیون دستیابی به منوهای سریع
LIVE TV دکمه های کنترل
دکمه های کنترل (■, ►, II, ◀, ▶) منوهای (MY MEDIA) یا دستگاه های سازگار (DVR, USB, SIMPLINK) را کنترل می‌کند.
REC ● برای تنظیم منوی DVR به کار می‌رود.
ENERGY SAVING به منظور کاهش مصرف انرژی روشنایی صفحه را تنظیم می‌کند.
INFO رویت اطلاعات برنامه فعلی
SIMPLINK دستیابی به دستگاه های AV متصل به تلویزیون. منوی SIMPLINK را باز می



(User Guide) (?) راهنمای کاربر را نشان می‌دهد.
RATIO ابعاد تصویر را تغییر می‌دهد.
INPUT منبع ورودی را تغییر می‌دهد. برنامه رادیو، تلویزیون و DTV را انتخاب می‌کند.
TV/RAD دستیابی به فهرست برنامه های ذخیره شده.
LIST دسترسی به فهرست برنامه های ذخیره شده
Q.VIEW به برنامه مشاهده شده قبلی باز می‌گردد.
FAV دسترسی به فهرست کانال دلخواه تان.
3D برای تماشای تصاویر سه بعدی به کار می‌رود.
← PAGE → حرکت به صفحه قبل یا بعد.
SETTINGS دستیابی به منوهای اصلی
HOME دستیابی به منوهای مبدأ.
MY APPS فهرست برنامه های کاربردی را نشان می‌دهد.
دکمه های چهار جهت (بالا / پایین / چپ / راست) منوها یا گزینه ها را حرکت می‌دهد.
OK منوها یا گزینه ها را انتخاب کرده و انتخاب شما را تایید می‌کند.
(Back) به مرحله قبل باز می‌گردد.
GUIDE راهنمای برنامه را نشان می‌دهد.

دستگاه کنترل از راه دور

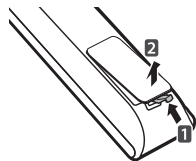

توضیحات این قسمت از راهنما براساس دکمه های دستگاه کنترل از راه دور است. لطفاً این راهنما را به دقت مطالعه کرده و به درستی از تلویزیون استفاده کنید. برای قرار دادن باتری ها، درپوش باتری را باز کنید، باتری های 1/5 ولت (AAA) با رعایت قطب صحیح (+) و (-) در محل قرار داده و درپوش باتری را ببندید. برای درآوردن باتری ها، مراحل نصب باتری را معکوس نمایید.

⚠️ خطر

- هرگز باتری های نو و کهنه را با هم ادغام نکنید چرا که دستگاه کنترل آسیب می بیند.
- در تلویزیون آنالوگ و برخی کشورها، برخی از دکمه های دستگاه کنترل ممکن است کار نکنند.

هنگام استفاده از دستگاه کنترل از راه دور آن را به طرف تلویزیون بگیرید.

(فقط *LM669)

<p>(Back) ↩ به مرحله قبل باز می گردد.</p>		<p>3D برای تماشای تصاویر سه بعدی به کار می رود.</p>
<p>EXIT نمایش روی صفحه را حذف کرده و به نمایش برنامه تلویزیون باز می گردد.</p>		<p>TV/RAD دستیابی به فهرست برنامه های ذخیره شده.</p>
<p>FAV دسترسی به فهرست کانال دلخواه تان.</p>		<p>GUIDE راهنمای برنامه را نشان می دهد.</p>
<p>(User Guide) ? راهنمای کاربر را نشان می دهد.</p>		<p>INFO به منظور کاهش مصرف برق، میزان روشنایی صفحه را تنظیم می کند.</p>
<p>PAGE حرکت به صفحه قبل یا بعد.</p>		<p>SUBTITLE برای جزئیات بیشتر به قسمت پیام نما مراجعه کنید. در حالت دیجیتال زیرنویس دلخواه تان را فراخوان می کند.</p>
<p>1 دکمه های رنگی برای دستیابی به عملکردهای ویژه در برخی منوها. (●: قرمز ::●: سبز ::●: زرد ::●: آبی)</p>		<p>Q. MENU دستیابی به منوهای سریع</p>
<p>LIVE TV دکمه های کنترل</p>		<p>INPUT منبع ورودی را تغییر می دهد. برنامه رادیو، تلویزیون و DTV را انتخاب می کند.</p>
<p>دکمه های کنترل (■, ▶, II, ◀, ►) منوهای (MY MEDIA) یا دستگاه های سازگار (DVR, USB, SIMPLINK) را کنترل می کند.</p>		<p>LIST دسترسی به فهرست برنامه های ذخیره شده</p>
<p>REC ● برای تنظیم منوی DVR به کار می رود.</p>		<p>Q.VIEW به برنامه مشاهده شده قبلی باز می گردد.</p>
<p>2 دکمه های پیام نما این دکمه ها برای پیام نما به کار می روند.</p>		<p>HOME دستیابی به منوهای مبدا.</p>
	<p>MY APPS فهرست برنامه های کاربردی را نشان می دهد.</p>	
	<p>دکمه های چهار جهت (بالا / پایین / چپ / راست) منوها یا گزینه ها را حرکت می دهد.</p>	
	<p>⊙ OK منوها یا گزینه ها را انتخاب کرده و انتخاب شما را تایید می کند.</p>	

اتصال USB

دستگاه ذخیره USB نظیر فلش مموری، درایور جانبی یا دستگاه کارن خوان را به تلویزیون وصل کرده و از طریق منوی Smart Share به فایل های گوناگون صوتی و تصویری داشته باشید.

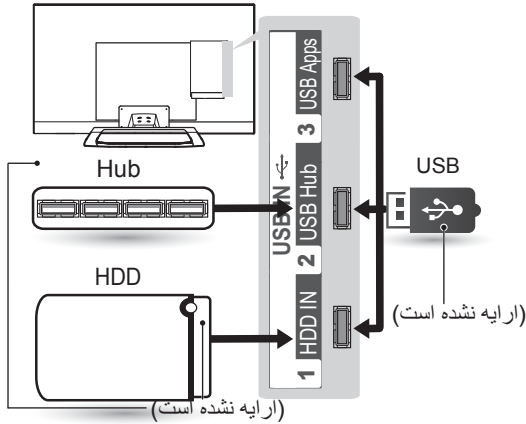

توجه

- برای استفاده از دستگاه USB Hub، آن را باید به پورت USB IN 2 USB Hub وصل کنید.
- برخی از USB Hub ها ممکن است کار نکنند. اگر دستگاه USB متصل به USB Hub قابل شناسایی نبود، آن را به طور مستقیم به تلویزیون وصل کنید.

اتصال صدا

شما می توانید به جای استفاده از بلندگوهای داخلی از سیستم صوتی جانبی استفاده کنید.

توجه

- چنانچه به جای بلندگوی داخلی از سیستم صوتی جانبی استفاده کنید، بلندگوهای تلویزیون را خاموش کنید.

اتصال صدای اپتیکال دیجیتال

سیگنال صدای دیجیتال تلویزیون را به دستگاه جانبی ارسال می کند. دستگاه جانبی و تلویزیون را با استفاده از کابل صدای اپتیکال مطابق شکل زیر به یکدیگر وصل کنید.

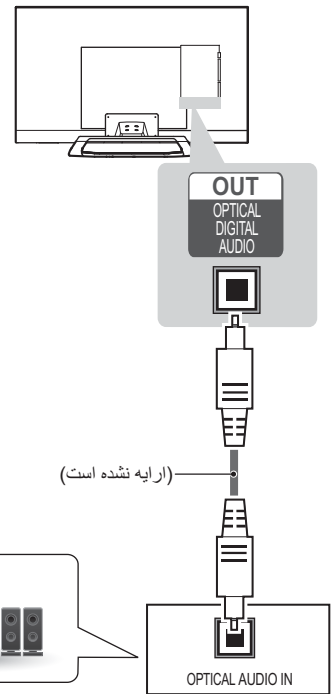

سیستم صدای دیجیتال

توجه

- به پورت خروجی اپتیکال نگاه نکنید.
- نگاه کردن به اشعه لیزر برای بینایی زیان بار است.
- صدای مجهز به ACP (محافظت از کپی فایل صوتی) می تواند خروجی صدای دیجیتال را قطع کند.

اتصال کامپوننت

سیگنال های صدا و تصویر آنالوگ را از دستگاه جانبی به تلویزیون ارسال می کند. با استفاده از کابل کامپوننت دستگاه جانبی را به تلویزیون وصل کنید. مطابق شکل زیر.

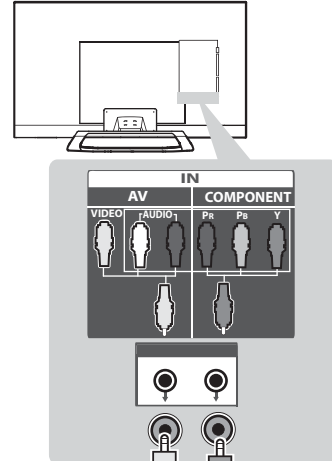

استفاده از کابل ویدیو (از کابل تصویر کامپوننت ارایه شده استفاده نمایید.)
کامپوننت تهیه شده. (از کابل تصویر کامپوننت ارایه شده استفاده نمایید.)

اتصال کامپوزیت

سیگنال های صدا و تصویر آنالوگ را از دستگاه جانبی به تلویزیون ارسال می کند. با استفاده از کابل کامپوزیت دستگاه جانبی را به تلویزیون وصل کنید. مطابق شکل زیر.

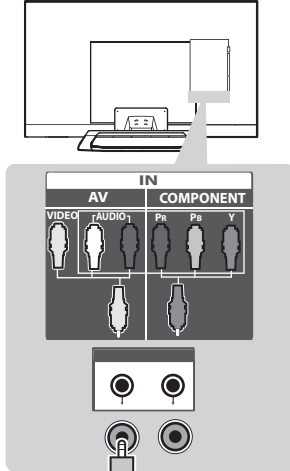

از کابل تصویر کامپوزیت ارایه شده استفاده نمایید.)
زرد

VCR / DVD / Blu-Ray / HD Cable Box

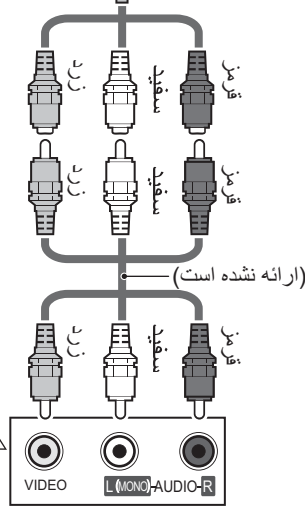
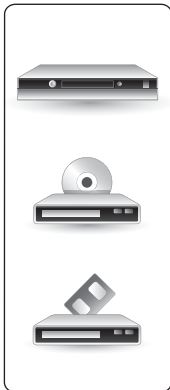

DVD/ Blu-Ray / HD Cable Box

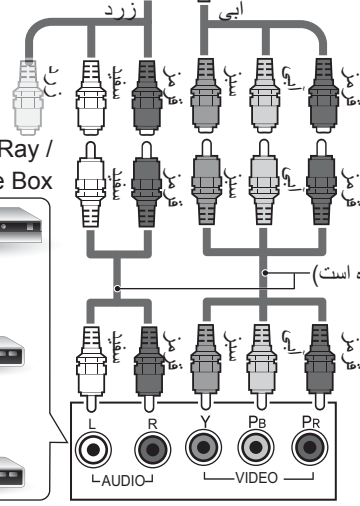
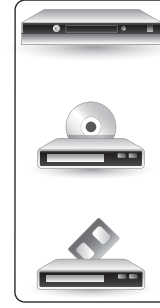

توجه

- اگر کابل ها درست وصل نشوند تصویر سیاه و سفید بوده یا رنگ های آن به هم ریخته است.

اتصال RGB-PC

سیگنال تصویر را از رایانه به تلویزیون ارسال می کند. برای ارسال سیگنال صدا، کابل صدا را وصل کنید.

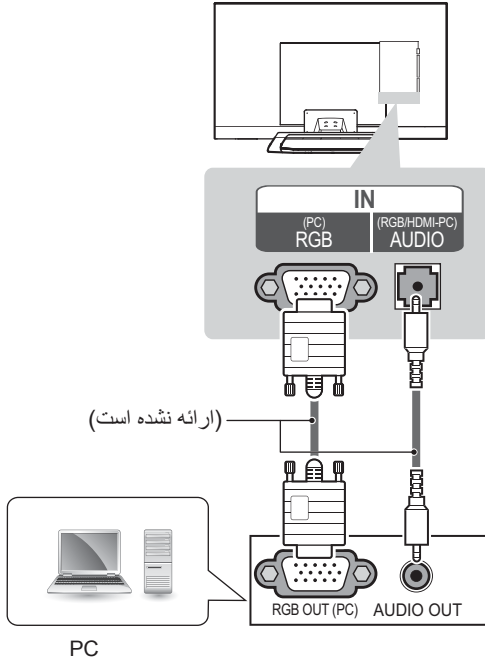

اتصال DVI به HDMI

سیگنال تصویری دیجیتال را از دستگاه جانبی به تلویزیون ارسال می کند. مطابق شکل زیر و با استفاده از کابل DVI-HDMI دستگاه جانبی را به تلویزیون وصل کنید. برای ارسال سیگنال صدا، کابل صدا را وصل کنید.

پورت ورودی HDMI را برای اتصال انتخاب کنید. این پورت ها هیچ تفاوتی با هم ندارند.

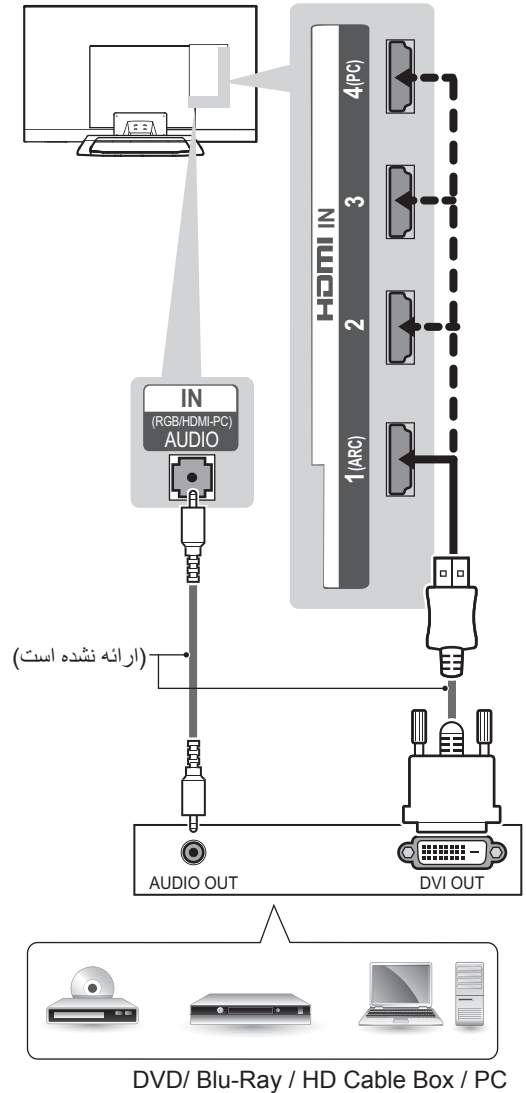

توجه !

- با توجه به کارت گرافیک، در صورتی که کابل HDMI به DVI در حال استفاده باشد، حالت DOS عمل نمی کند.
- توصیه می شود پورت DVI-HDMI را به HDMI IN 4 وصل کنید.

اتصال HDMI

سیگنال تصویری دیجیتال را از دستگاه جانبی به تلویزیون ارسال می‌کند. مطابق شکل زیر و با استفاده از کابل HDMI دستگاه جانبی را به تلویزیون وصل کنید.

پورت ورودی HDMI را برای اتصال انتخاب کنید. این پورت‌ها هیچ تفاوتی با هم ندارند

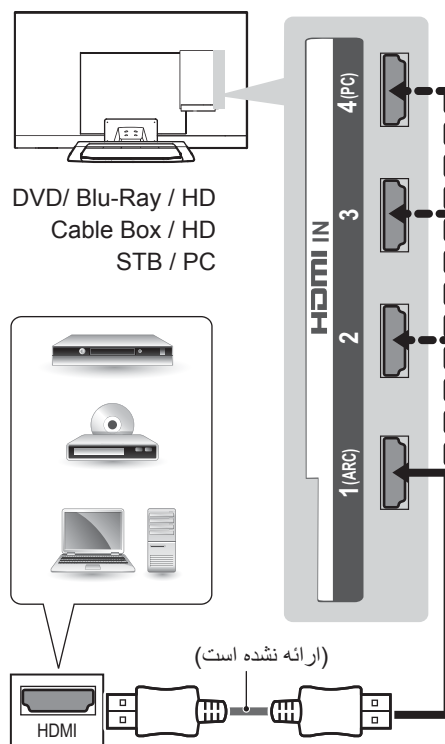

ARC (کانال بازگشت صدا)

- دستگاه صوتی جانبی را که از SIMPLINK و ARC پشتیبانی می‌کند را به درگاه HDMI IN 1 (ARC) متصل کنید.
- زمانی که با کابل پرسرعت متصل می‌شوید، دستگاه صوتی جانبی که ARC را پشتیبانی می‌کند، نیازی به کابل اپتیکال SPDIF ندارد و نیز SIMPLINK را پشتیبانی می‌کند.

توجه !

- به منظور داشتن بهترین کیفیت تصویر توصیه می‌شود از اتصال HDMI استفاده کنید.
- از کابل HDMI پرسرعت مجهز به قابلیت CEC (کنترل الکترونیکی کاربر) استفاده کنید.
- کابل‌های پرسرعت HDMI به منظور انتقال سیگنال تا کیفیت 1080p و حتی بالاتر مورد استفاده قرار خواهد گرفت.
- صدای DTV پشتیبانی شده: MPEG, Dolby Digital, Dolby Digital Plus, HE-AAC
- فرمت صوتی HDMI پشتیبانی شده: Dolby Digital, PCM (Up to 192 KHz, 32k/44.1k/48k/88k/96k/176k/192k, DTS Not supported.)

اتصالات

اتصال آنتن

با استفاده از یک کابل RF (75 اهم) تلویزیون را به پریز آنتن دیواری وصل کنید.

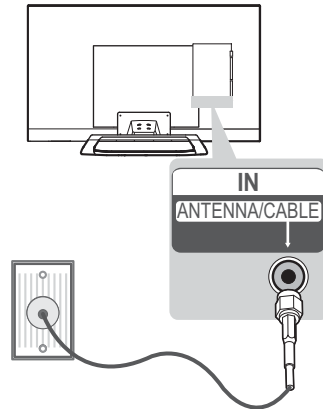

توجه !

- برای اتصال بیش از 2 تلویزیون از اسپلیتر سیگنال استفاده کنید.
- در صورتی که کیفیت تصویر ضعیف باشد از تقویت کننده سیگنال استفاده کنید.
- در صورتی که کیفیت تصویر با استفاده از آنتن متصل شده نامناسب باشد، جهت آنتن را تغییر دهید.
- کابل آنتن و مبدل ارائه نشده است.

در قسمت اتصالات به طور عمده از دیاگرام های مدل ** LM76 استفاده شده است.

دستگاه های جانبی گوناگون را به تلویزیون وصل کنید و برای انتخاب آن حالت های ورودی را تغییر دهید. برای اطلاعات بیشتر پیرامون اتصال دستگاه جانبی به دفترچه راهنمای ارائه شده همراه دستگاه مراجعه کنید.

دستگاه های ارائه شده موجود : گیرنده های HD ، دستگاه های پخش DVD ، ویدئو کاست ها، سیستم های صوتی، دستگاه ذخیره USB ، رایانه، دستگاه های بازی و سایر دستگاه های جانبی.

توجه !

- اتصال دستگاه جانبی در دستگاه های مختلف متفاوت است.
- صرف نظر از ترتیب ورودی تلویزیون دستگاه جانبی را به تلویزیون وصل کنید.
- اگر برنامه تلویزیون را بر روی دستگاه ضبط DVD یا ویدئو کاست ضبط می کنید، مطمئن شوید که کابل ورودی تلویزیون از طریق دستگاه ضبط DVD یا ویدئو کاست ضبط شده است. برای اطلاعات بیشتر به دفترچه راهنمای دستگاه ضبط مراجعه نمایید.
- برای راهنمای کارکرد به دفترچه راهنمای دستگاه جانبی مراجعه نمایید.
- اگر کنسول بازی را به تلویزیون وصل کرده اید از کابل ارائه شده همراه کنسول بازی استفاده کنید.
- در حالت رایانه ممکن است نویزهایی همراه با وضوح، الگوی عمودی، کنتراست یا روشنایی همراه باشد. در صورت مشاهده نویز، وضوح خروجی رایانه را تغییر دهید، نرخ احیاء تصویر را تغییر دهید یا میزان روشنایی و کنتراست را در منوی تصویر تنظیم کنید تا تصویر نمایان شود.
- در حالت رایانه برخی از تنظیمات وضوح با توجه به کارت گرافیک ممکن است به درستی نمایان نشود.

جمع کردن کابل ها

(فقط **32/42/47/55/65LM62*، 32/42/47/55/65LM669*
1 کابل ها را جمع کرده و با بست کابل پشت تلویزیون ببندید.

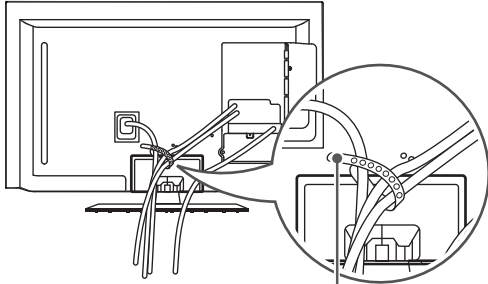

بست کابل

(فقط **32/42/47/55/60LM64*، 32/42/47/55LM660*،
32/42/47/55LM661، *42/47/55LM67*،
(42/47/55LM76**
1 کابل ها را جمع کرده و با گیره کابل ثابت کنید.
2 گیره کابل را به پشت تلویزیون محکم کنید.

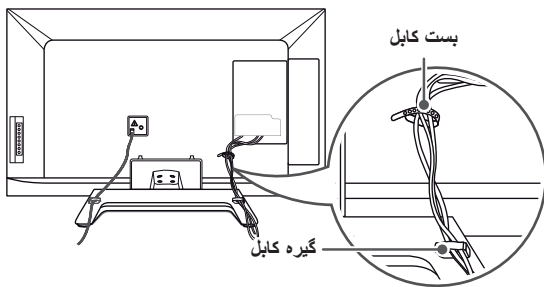

بست کابل

گیره کابل

⚠️ خطر

- هنگام جابجایی از بست کابل و گیره کابل برق نگیرید چرا که با شکسته شدن و افتادن بر روی زمین علاوه بر وارد آمدن خسارت مالی، احتمال آسیب جانی نیز وجود دارد.

⚠️ خطر

- ابتدا برق را قطع کنید، سپس تلویزیون را حرکت داده یا نصب کنید، در غیر این صورت احتمال شوک الکتریکی وجود دارد.
- اگر تلویزیون را بر روی سقف یا دیوار اریب نصب کنید احتمال افتادن و آسیب شدید وجود دارد. از براکت دیواری ویژه ال جی استفاده کرده و با مرکز خدمات مجاز تماس بگیرید.
- از سفت کردن بیش از حد پیچ ها خودداری کنید چرا که تلویزیون آسیب دیده و از ضمانت ساقط می گردد.
- از پیچ ها و براکت دیواری مطابق با استاندارد VESA استفاده کنید. هرگونه آسیب یا خسارت ناشی از استفاده نادرست یا استفاده از متعلقات نامناسب باعث ساقط شدن ضمانت می گردد.

! توجه

- از پیچ هایی که در مشخصات فنی پیچ های استاندارد VESA آمده است استفاده کنید.
 - مجموعه نصب دیواری شامل راهنمای نصب و قطعات اصلی است.
 - براکت نصب دیواری اختیاری بوده و شما این قبیل لوازم را باید از فروشنده تلویزیون خریداری کنید.
 - طول پیچ ها بسته به پایه دیواری متفاوت است. مطمئن شوید که از پیچ مناسب استفاده کرده اید.
 - برای اطلاعات بیشتر، به راهنمای براکت دیواری مراجعه کنید.
 - هنگام نصب براکت دیواری غیر اصلی، باید اسپیسر داخلی نصب دیواری را به پشت تلویزیون وصل کنید تا بتوانید زاویه دید را تنظیم کنید. در این موارد نباید از اسپیسر براکت دیواری ال جی استفاده نمایید.
- (فقط **32/42/47/55LM62*
اسپیسر داخلی برای نصب دیواری

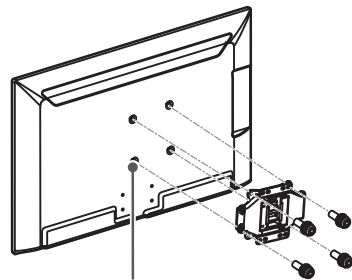

اسپیسر داخلی برای نصب دیواری

(به مدل بستگی دارد)

- به منظور محافظت از صفحه تلویزیون (در برابر خط و خش، اثر انگشت) تلویزیون را بدون درآوردن کیسه بر روی میز قرار دهید)
- پس از درآوردن کیسه محافظ از پشت تلویزیون، تلویزیون را مطابق دفترچه راهنما بر روی براکت دیواری نصب کنید.
- پس از نصب تلویزیون، پدهای محافظ را درآورید.

نصب بر روی دیوار

براکت دیواری را به پشت تلویزیون با دقت نصب کنید و براکت دیواری را بر روی يك دیوار محکم عمود بر زمین نصب کنید. هنگام اتصال تلویزیون به سایر موارد ساختمان لطفاً با افراد مجرب مشورت کنید.

ال جی توصیه می کند که نصب دیواری توسط نصاب حرفه ای انجام شود.

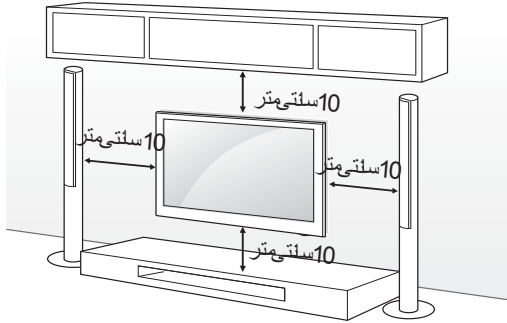

مطمئن شوید که پیچ های مورد استفاده و براکت دیواری مطابق با استاندارد VESA است. ابعاد استاندارد مجموعه نصب دیواری قوس مطابق جدول زیر است.

جداگانه خریداری شود (براکت دیواری)

42/47/55LM62**	32LM62**	مدل
42/47/55/60LM64**	32LM64**	
42/47/55LM66**	32LM66**	
42/47/55LM67**		
42/47/55LM76**		
400 x 400	200 x 200	(A x B) VESA
M6	M6	پیچ استاندارد
4	4	تعداد پیچ ها
LSW400BX	LSW200BX	براکت نصب دیواری
LSW420BX	LSW220BX	
	65LM62**	مدل
	600 x 400	(A x B) VESA
	M8	پیچ استاندارد
	4	تعداد پیچ ها
LSW620B	LSW600B	براکت نصب دیواری

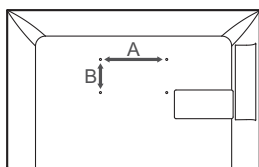

تثبیت تلویزیون بر روی دیوار

(این قابلیت فقط برای برخی مدلها است.)

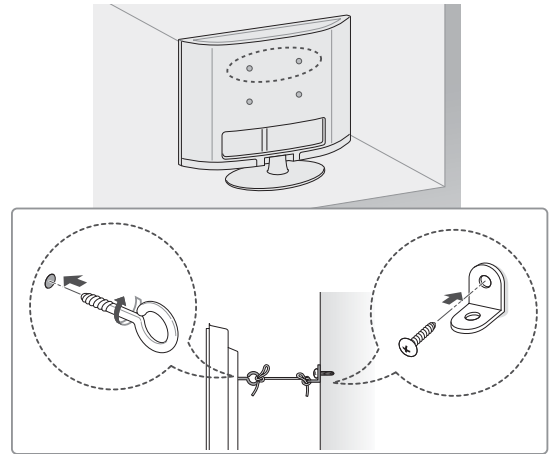

- 1 پیچ های حلقه ای را قرار داده و سفت کنید یا براکت های تلویزیون و پیچ ها را بر روی پشت تلویزیون نصب کنید. - چنانچه در محل پیچ های حلقه ای، پیچ هایی وجود دارد، ابتدا آنها را درآورید.
- 2 براکت های دیواری را با استفاده از پیچ بر روی دیوار نصب کنید. محل براکت دیواری و پیچ های حلقه ای پشت تلویزیون را میزان کنید.
- 3 پیچ های حلقه ای و براکت های دیواری را با يك تسمه به هم متصل کنید. از افقی بودن تسمه اطمینان حاصل کنید.

⚠️ خطر

- مراقب باشید تا کودکان از تلویزیون بالا نرفته یا از آن آویزان نشوند

⚠️ توجه

- برای اطمینان از استقرار محکم تلویزیون از يك کابینت یا صفحه بزرگ و قدرتمند استفاده کنید.
- براکت ها، پیچ ها و تسمه ها ارائه نشده اند. شما می توانید این موارد را از فروشگاه منطقه خود خریداری نمایید.

تنظیم زاویه تلویزیون برای دید بهتر

(این قابلیت فقط برای برخی مدلها است.)
تلویزیون را 20 درجه به چپ یا راست بچرخانید و زاویه آن را با موقعیت دیدتان تنظیم کنید.
(فقط 32/42/47LM669*, 32/42/47/55/65LM62**)

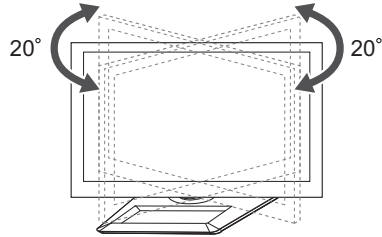

تلویزیون را 10 درجه به چپ یا راست بچرخانید و زاویه آن را با موقعیت دیدتان تنظیم کنید.
(فقط 32/42/47/55LM660*, 32/42/47/55/60LM64**, 42/47/55LM67**, 32/42/47/55LM661*, 42/47/55LM76**)

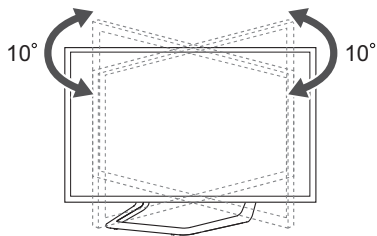

⚠️ خطر

- هنگام تنظیم زاویه تلویزیون مراقب انگشتان خود باشید. «احتمال گیر کردن انگشتان و آسیب آنها وجود دارد.» در صورتیکه تلویزیون بیش از حد مایل شود احتمال افتادن آن و بروز حادثه وجود دارد.

(فقط 32/42/47/55LM660*, 32/42/47/55/60LM64**, 42/47/55LM67**, 32/42/47/55LM661*, 42/47/55LM76**)

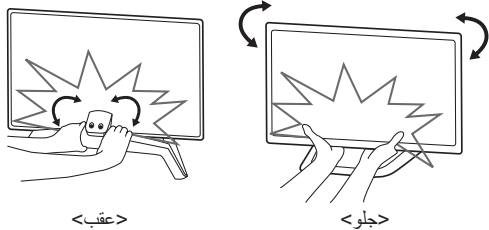

نصب تلویزیون بر روی میز

به منظور پیشگیری از افتادن تلویزیون و بروز حادثه تلویزیون را به میز محکم و ثابت کنید.
به منظور تثبیت تلویزیون به میز، پیچ های ارائه شده را به قسمت پشت پایه ببندید.
(فقط 32/42/47LM669*, 32/42/47LM62**)

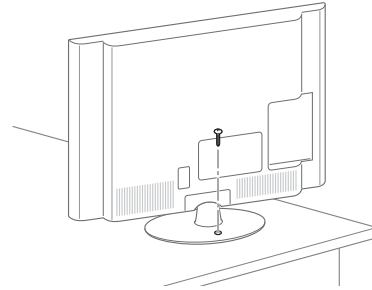

(فقط 32LM661*, 32LM660*, 32LM64**)

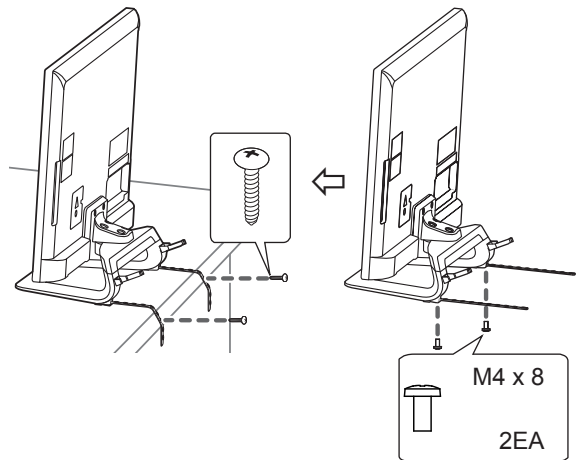

⚠️ توجه

- (فقط 32LM661*, 32LM660*, 32LM64**)
- نحوه تثبیت تلویزیون بر روی میز
- 1 با استفاده از پیچ های براکت کابل های نصب رومیزی را به پایه وصل کنید.
 - 2 کابل های نصب رومیزی را با استفاده از پیچ های نصب رومیزی سفت کنید.
 - 3 به محض ثابت شدن تلویزیون، آن را به دیوار نزدیک کنید. چرا که احتمال بازی کودکان با آن و بروز حادثه وجود دارد.

⚠️ هشدار

- به منظور جلوگیری تلویزیون از افتادن، دستگاه باید مطابق راهنمای نصب به سطحی که بر روی آن قرار دارد محکم شود. تکان خوردن، لرزش تلویزیون منجر به بروز حادثه می شود.

قرار دادن بر روی میز

- 1 تلویزیون را به طور عمود بر روی میز قرار دهید.
- برای تهویه مناسب، فاصله 10 سانتیمتری (حداقل) از دیوار ایجاد کنید.

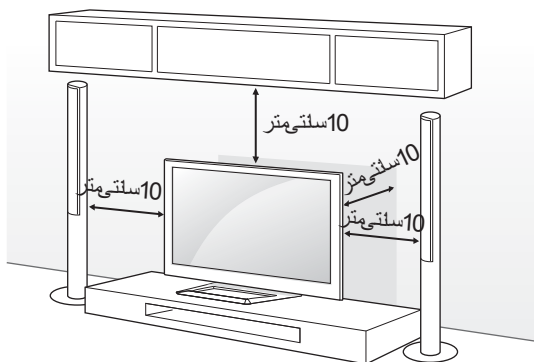

- 2 سیم برق را به پریز متصل کنید.

⚠️ خطر

- از قرار دادن تلویزیون در نزدیکی منابع حرارتی خودداری کنید چرا که موجب خرابی تلویزیون می گردد.

⚠️ خطر

- برای سوار کردن پایه، تلویزیون را در حالیکه صفحه آن رو به پایین است بر روی بالش یا سطح نرم قرار دهید تا صفحه آن مخدوش نشود.
- از اینکه پیچ ها به طور کامل سفت شده اند مطمئن شوید. (اگر پیچ ها به طور کامل سفت نشوند، تلویزیون پس از نصب به جلو متمایل خواهد شد)
از سفت کردن بیش از حد پیچ ها خودداری کنید در غیر اینصورت هرز شده و شل می شوند.

⚠️ توجه

- پیش از نصب تلویزیون بر روی دیوار با معکوس کردن مراحل نصب پایه، پایه را جدا کنید.

32LM661*, 32LM660*, 32/42/47/55/60LM64**

32LM669* 32/42/47/55/65LM62**

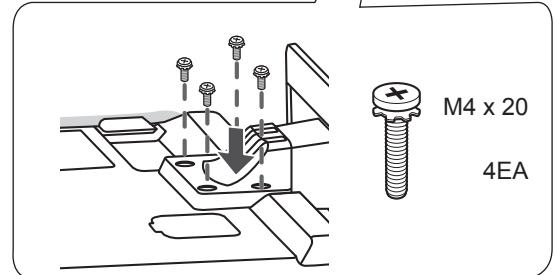
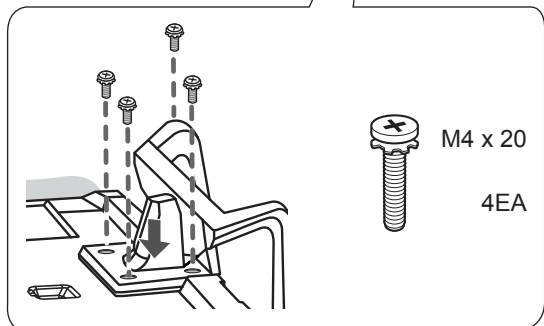
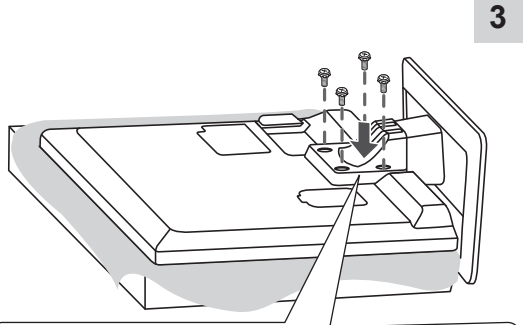
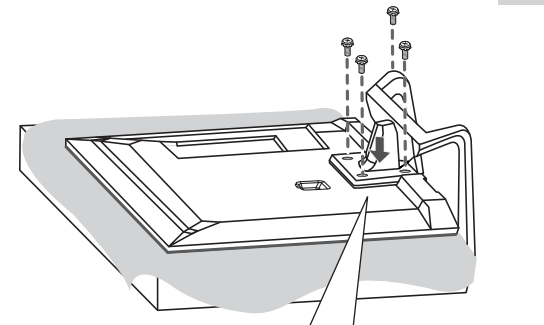
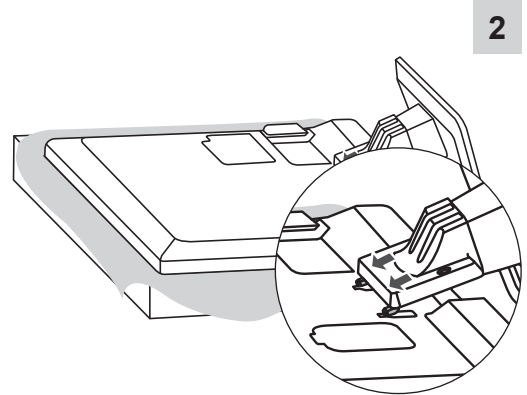
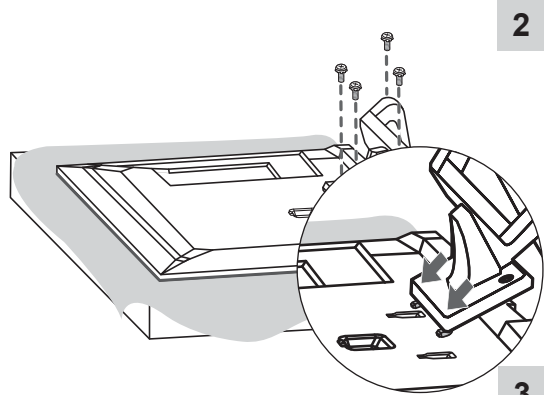
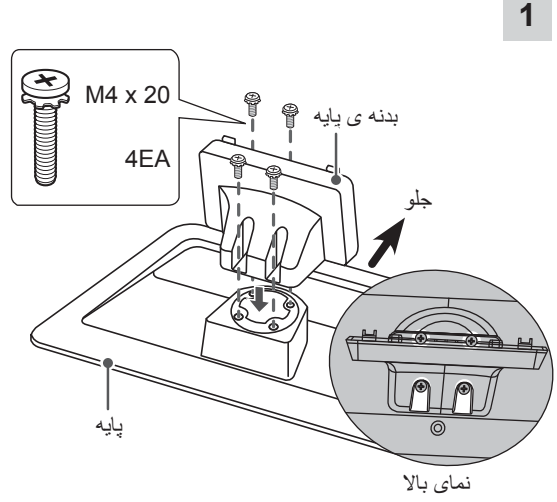
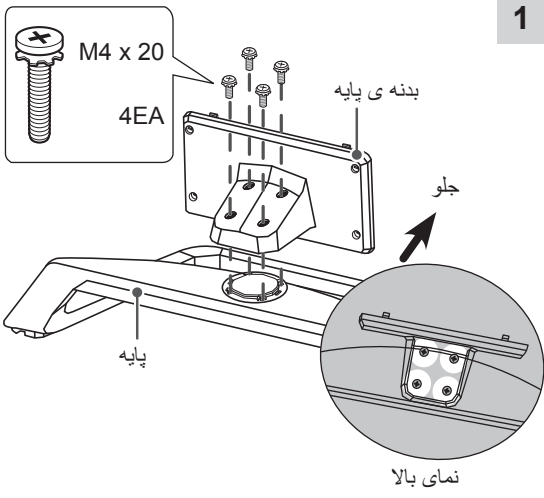

42/47/55LM76**, 42/47/55LM67**, 42/47/55LM661*, 42/47/55LM660*

1

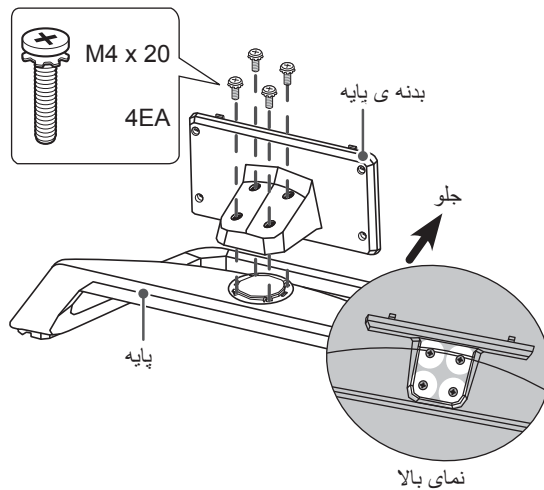

2

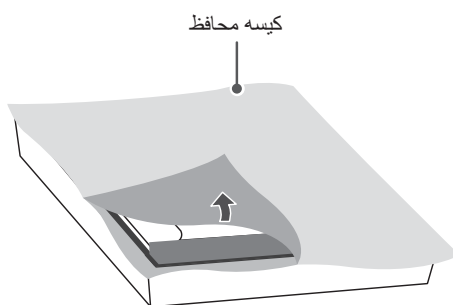

3

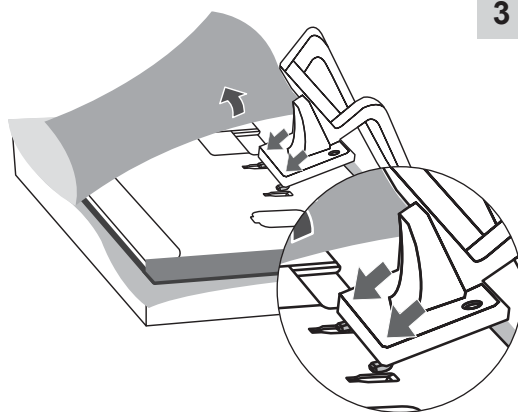

4

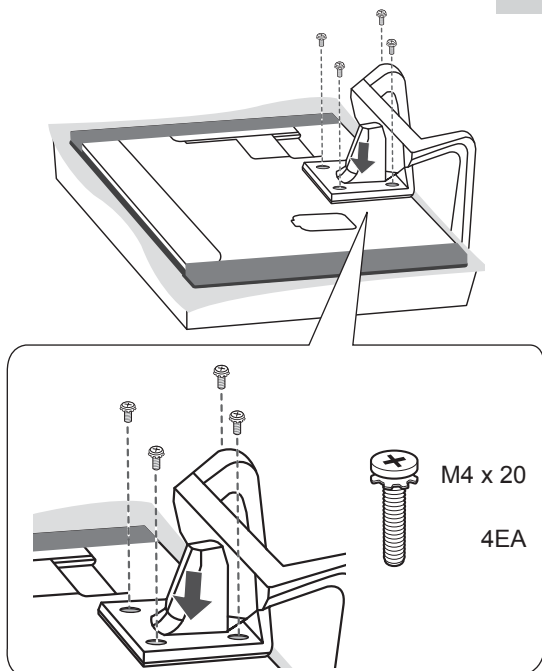

5

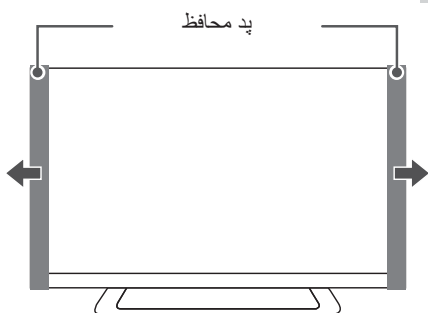

راه اندازی تلویزیون

تصویر نشان داده شده در اینجا ممکن است با تلویزیون شما متفاوت باشد.

نصب پایه

42/47LM669*

1

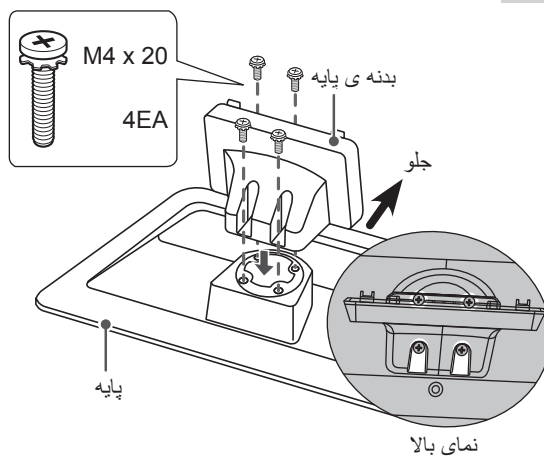

2

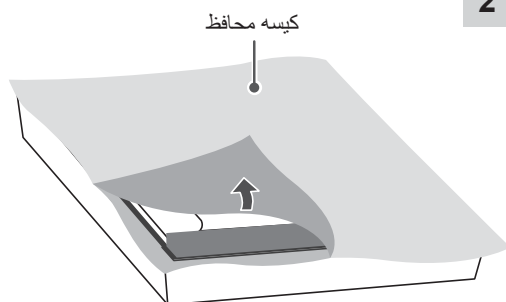

3

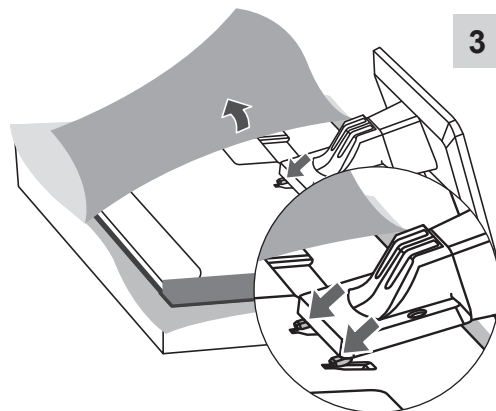

4

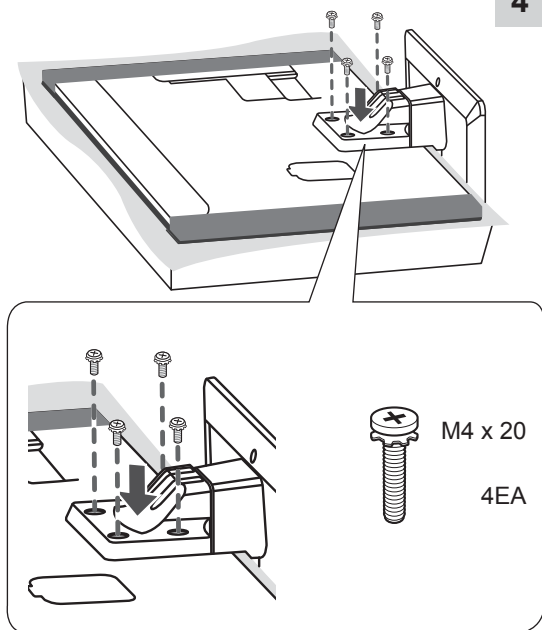

5

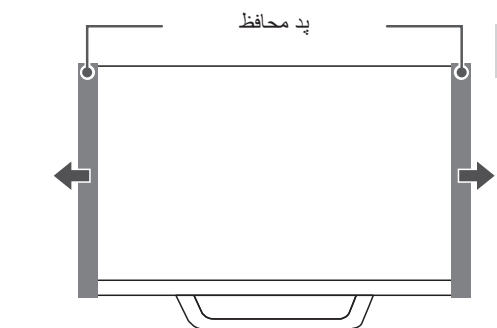

بلند کردن و حمل تلویزیون

هنگام بلند کردن یا حمل تلویزیون، موارد زیر را مطالعه کنید تا تلویزیون آسیب ندیده یا مخدوش نشود و همچنین صرف نظر از نوع و اندازه عمل حمل با اطمینان صورت گیرد.

- هنگام حمل تلویزیون های بزرگ حداقل باید 2 نفر اقدام به این کار کنند.
- هنگام حمل تلویزیون توسط دست، تلویزیون را مطابق شکل زیر بگیرید.

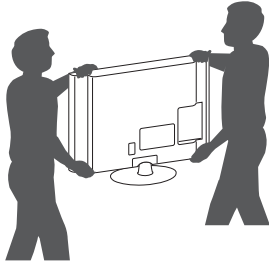

- هنگام حمل تلویزیون از تکان یا ارتعاشات شدید خودداری کنید.
- هنگام حمل تلویزیون، دستگاه را عمود گرفته و هرگز آن را به پهلو یا متمایل به چپ یا راست نکنید.
- هنگامی که تلویزیون را جابجا می کنید، پد محافظ را بر روی کنار تلویزیون بکشید. (به مدل بستگی دارد)



⚠️ خطر

- هیچگاه صفحه را لمس نکنید، چرا که ممکن است منجر به آسیب صفحه یا برخی از پیکسل های مورد استفاده برای ایجاد تصاویر بشود.

- توصیه می شود برای حمل تلویزیون آن را در کارتن یا متعلقات بسته بندی اصلی قرار دهید.
- پیش از جابجایی یا بلند کردن تلویزیون سیم برق و تمامی کابل ها را جدا کنید.
- هنگام گرفتن تلویزیون، صفحه نباید به طرف خودتان باشد زیرا امکان مخدوش شدن صفحه وجود دارد.

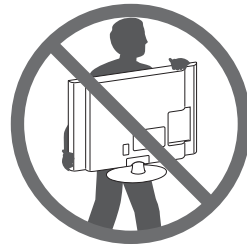

- قسمت بالا و پایین تلویزیون را محکم بگیرید. مطمئن شوید که از قسمت شیشه ای، بلندگو یا قسمت صفحه بلندگونگرفته اید.

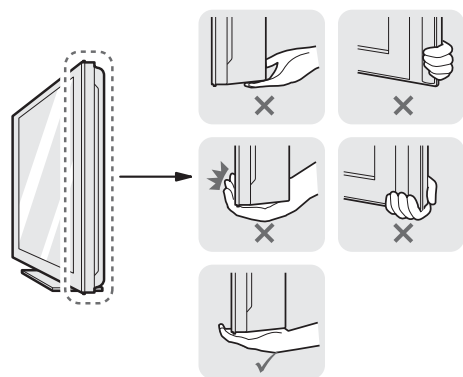

قطعات و دکمه ها

نوع ب: 32/42/47/55/65LM62**

نوع الف: 32/42/47/55/60LM64**
32/42/47/55LM66**
42/47/55LM67**
42/47/55LM76**

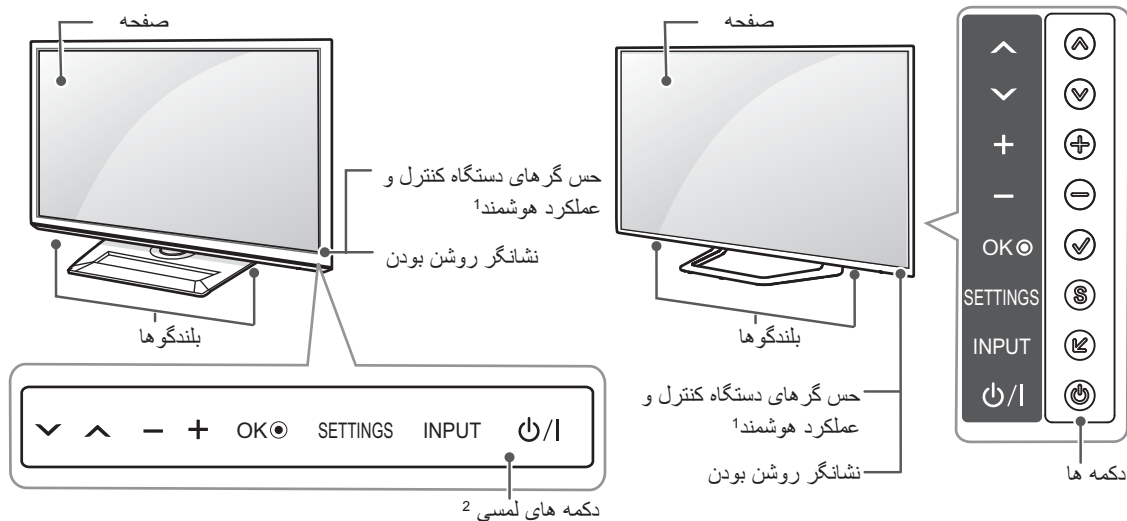

تشریح	دکمه	
	نوع الف	نوع ب
حرکت رو به بالا یا رو به پایین برنامه های ذخیره شده.	^ v	v ^
حجم صدا را تنظیم می کند.	+ -	- +
گزینه منوی پر نور شده را انتخاب می کند یا يك ورودی را تایید می کند.	✓	OK
دستیابی به منوهای اصلی یا ذخیره داده های شما و خروج از منوها.	S	SETTINGS
منبع ورودی را تغییر می دهد.	↵	INPUT
تلویزیون را روشن یا خاموش می کند.	⏻	I / ⏻

- 1 حس گر هوشمند - کیفیت تصویر را با توجه به نور محیط اطراف تنظیم می کند.
- 2 در نوع ب دکمه ها لمسی بوده و با لمس ساده توسط انگشتان عمل می کنند.

توجه !

• با انتخاب **OPTION (گزینه)** در منوهای اصلی می توانید نشانگر روشن بودن را فعال یا غیر فعال کنید.

مواردی که باید جداگانه خریداری شوند

مواردی که باید جداگانه خریداری شوند، به منظور بهبود کیفیت بدون اطلاع قبلی قابل تغییر هستند. برای خرید این اقلام با فروشنده دستگاه تماس بگیرید. این لوازم فقط با مدل های خاصی کار می کنند.



AN-MR300
دستگاه کنترل Dual play



AG-F3 و AG-F2****
عینک های سینمای 3 بعدی



AG-F3DP و AG-F2**DP**
عینک های Dual play

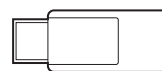

AN-WF100
شبکه بی سیم

32/42/47/55LM641* , 32/42/47/55LM66***, 60LM645* , 42/47/55LM67** 42/47/55LM76**	32/42/47/55/65LM62** 32/42/47/55LM640*	سازگاری
•	•	AG-F3**DP و AG-F2**DP عینک Dual play
• (به مدل بستگی دارد)	•	AG-F3** و AG-F2** عینک های سینمای 3 بعدی
•	•	AN-MR300 دستگاه کنترل مجیک
	•	AN-WF100 شبکه بی سیم

با توجه به ارتقاء عملکردهای محصول یا شرایط و خط مشی سازنده، مدل و طراحی ممکن است تغییر کند.

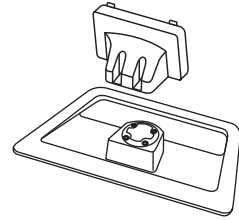

قسمت بدنه ی پایه / پایه
(فقط 32/42/47/55/65LM62** , 32/42/47LM669*)
(به صفحه 18 , 20 مراجعه شود)

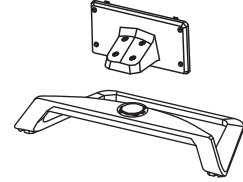

قسمت بدنه ی پایه / پایه
(فقط 32/42/47/55/60LM64** , 32/42/47/55LM660* , 32/42/47/55LM661* , 42/47/55LM67** , 42/47/55LM76**)
(به صفحه 19 , 20 مراجعه شود)

توجه !

- راهنمای نصب عایق آنتن
 - در محلی که تفاضل ولتاژ میان تلویزیون و بدنه GND سیگنال آنتن وجود دارد این عایق برای نصب سیگنال آنتن استفاده کنید.
 - « اگر تفاضل ولتاژ میان تلویزیون و بدنه GND آنتن وجود دارد، محل اتصال آنتن دچار حرارت شده و این حرارت بیش از حد منجر به بروز حادثه می شود.
 - به منظور افزایش ایمنی در هنگام تماشای تلویزیون، ولتاژ برق آنتن تلویزیون را قطع کنید. توصیه می شود عایق را به پریز دیواری نصب کنید. اگر عایق قابل نصب بر روی پریز دیواری نبود آن را بر روی تلویزیون نصب کنید. اگر نمی خواهید به پریز آنتن دیواری وصل کنید پس لطفاً پس از نصب عایق آنتن دیگر آن را جدا نکنید.
 - « پیش از نصب از وصل بودن آنتن تلویزیون مطمئن شوید.

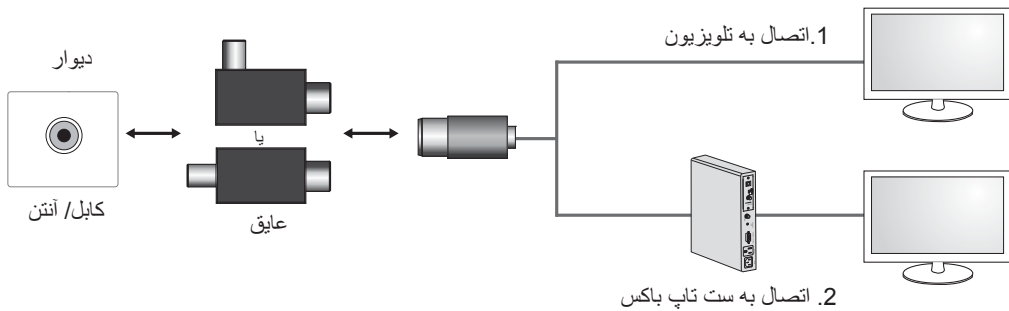

یک سر عایق را به کابل / جک آنتن و سر دیگر را به تلویزیون یا ست تاپ باکس وصل کنید.

تجهیزات متصل به سیستم اتصال زمین از طریق اتصال برق یا از طریق سایر تجهیزات مجهز به اتصال زمین - وبه کابل سیستم توزیع با استفاده از کابل کواکسیال، ممکن است در برخی از شرایط و مواقع منجر به خطر بروز آتش سوزی شوند. بنابراین این اتصال به سیستم توزیع کابل از طریق قطعه ای که دارای عایق الکتریکی است ارائه شده است و دارای دامنه فرکانس معینی می باشد (عایق گالوانیک به EN 60728-11 مراجعه شود)

هنگام استفاده از عایق RF ، حساسیت سیگنال قدری افت خواهد کرد.

کنترل مجیک
باتری ها (AA)
 فقط *60LM645 ,
 32/42/47/55LM66** ,
 42/47/55LM67** ,
 (42/47/55LM76**
 (به صفحه 32 مراجعه شود)

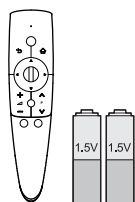

دستگاه کنترل از راه دور و باتری ها
(AAA)
 (به مدل بستگی دارد)
 (به صفحه 30, 31 مراجعه
 شود)

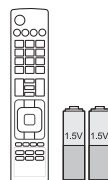

دستمال جلا دهنده
 (به مدل بستگی دارد)
 برای پاک کردن گرد و خاک دستگاه
 از این استفاده کنید



دفترچه ی راهنما

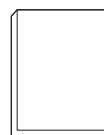

کابل تصویر کامپوزیت
 (به صفحه 28 مراجعه شود)

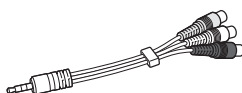

کابل تصویر کامپوننت
 (به صفحه 28 مراجعه شود)

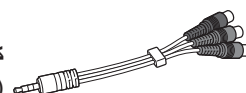

عینک Dual play
 (به مدل بستگی دارد)



عینک سینمای 3 بعدی
 تعداد عینک ها بستگی به مدل و
 کشور مقصد دارد



سیم برق
 (فقط **32/37/42/47/55LM62)



بست کابل
 (به مدل بستگی دارد)
 (به صفحه 24 مراجعه شود)

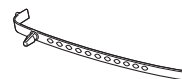

پیچ نصب رومیزی
 1EA : فقط *32/42/47LM62**
 (*32/42/47LM669 ,
 2EA : فقط *32LM64** ,
 (*32LM661 , *32LM660
 (به صفحه 22 مراجعه شود)



پیچ های پایه
 M4 x 20, 8 EA
 (به صفحه 18, 19, 20 مراجعه
 شود)



پیچ براکت
 M4 x 8, 2 EA
 (فقط *32LM660 , *32LM64** ,
 *32LM661)
 (به صفحه 22 مراجعه شود)



کابل نصب رومیزی
 2EA
 (فقط *32LM660 , *32LM64** ,
 *32LM661)
 (به صفحه 22 مراجعه شود)



عایق
 (به مدل بستگی دارد)
 (به صفحه 14 مراجعه شود)

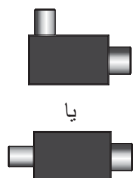

اسپیسر داخلی نصب دیواری
 4EA
 (فقط *32/42/47/55LM62**)
 (به صفحه 24 مراجعه شود)



توجه

- تصویر نشان داده شده در اینجا ممکن است با تلویزیون شما تفاوت داشته باشد.
- تصویر روی صفحه تلویزیون شما ممکن است با تصاویر این دفترچه کمی تفاوت داشته باشد.
- منوها و گزینه های موجود ممکن است با توجه به مدل دستگاه شما و منبع ورودی متفاوت باشد.
- قابلیت های جدید در آینده به این تلویزیون افزوده خواهد شد.
- به منظور کاهش مصرف برق تلویزیون را می توانید در حالت انتظار قرار دهید.
- اگر برای مدت زمان قابل توجهی از تلویزیون استفاده نمی کنید تلویزیون را حتماً خاموش کنید تا در مصرف انرژی صرفه جویی شود.
- چنانچه در هنگام استفاده از تلویزیون میزان روشنایی صفحه را کم کنید در مصرف هزینه های جاری برق صرفه جویی خواهد شد.

مراحل نصب

- 1 کارت را باز کرده و از موجود بودن تمامی متعلقات اطمینان حاصل نمایید.
 - 2 پایه را به تلویزیون وصل کنید.
 - 3 دستگاه جانبی را به تلویزیون وصل کنید.
 - 4 از موجود بودن اتصال شبکه مطمئن شوید.
- وقتی اتصال شبکه برقرار باشد تلویزیون قادر به استفاده از عملکردهای شبکه خواهد بود.

سرهم بندی و آماده سازی**باز کردن کارت**

تمام موارد زیر را بررسی کرده و از وجود آنها در داخل کارت اطمینان حاصل کنید. در صورت نبود هر یک از متعلقات، با فروشگاه‌هایی که دستگاه را از آنجا خریداری کرده اید تماس بگیرید.

تصاویر نشان داده شده در این دفترچه ممکن است با محصول واقعی کمی تفاوت داشته باشد.

⚠️ اخطار

- به منظور ایمنی و افزایش طول عمر دستگاه از وسایل متفرقه استفاده نکنید.
- خرابی ناشی از استفاده لوازم غیراصلی تحت پوشش ضمانت نمی باشد.
- برخی مدل ها دارای پلک نازکی هستند که به صفحه تلویزیون الصاق شده است، از کندن آن خودداری کنید.

توجه

- با توجه به مدل دستگاه شما لوازم ارائه شده همراه محصول ممکن است متفاوت باشد.
- به منظور ارتقاء عملکرد دستگاه، مشخصات فنی یا محتوای این دفترچه بدون اطلاع قبلی قابل تغییر است.
- برای اتصال مطلوب، کابل های HDMI و دستگاه های USB باید دارای ضخامت کمتر از 10 میلیمتر و عرض کمتر از 18 میلیمتر باشند.
- در صورتی که کابل USB یا USB مناسب با پورت USB نیستند از کابل رابطی که از USB 2.0 پشتیبانی کند استفاده نمایید.

$$\text{mm } 10 \cong (A)^*$$

$$\text{mm } 18 \cong (B)^*$$

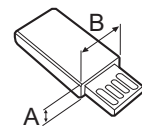
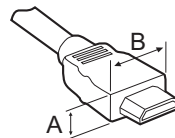



شرایط دید

- فاصله دید
- هنگام تماشای تصاویر سه بعدی حداقل فاصله باید دوبرابر قطر اریب تلویزیون باشد. اگر هنگام تماشای تصاویر سه بعدی احساس ناراحتی می کنید از تلویزیون دور شوید.

سن افراد

- کودکان
- استفاده / تماشای فیلم های سه بعدی برای کودکان زیر 5 سال ممنوع است.
- کودکان زیر 10 سال به دلیل آن که قوه بینایی شان در حال رشد است ممکن است دچار فعالیت بیش از حد یا هیجان بیش از حد شوند (به عنوان مثال : سعی کنند به صفحه تلویزیون دست بزنند یا سعی در پریدن به صفحه تلویزیون کنند) هنگام تماشای تصاویر سه بعدی مراقبت و توجه خاصی به کودکان داشته باشید.
- کودکان به دلیل آنکه فاصله بین دو چشم شان کمتر از افراد بزرگسال است بیشتر دچار اختلاف دید می شوند. بنابراین آنها در هنگام تماشای تصاویر سه بعدی بیش از افراد بزرگسال عمق دید سه بعدی را دریافت می کنند.
- نوجوانان
- نوجوانان کمتر از 19 سال نسبت به تحریک روشنایی در تصاویر سه بعدی، واکنش حساسیتی نشان می دهند. توصیه می شود هنگامی که احساس خستگی می کنند دست از تماشای تصاویر سه بعدی بکشند.
- افراد مسن
- افراد مسن جلوه سه بعدی را در مقایسه با افراد جوان کمتر دریافت می کنند. بنابراین سعی نکنید در فاصله نزدیک تری از تلویزیون بنشینید.

اخطار هنگام استفاده از عینک های سه بعدی

- هنگام تماشای تصاویر سه بعدی حتماً از عینک استفاده کنید در غیر این صورت قادر به تماشای تصاویر سه بعدی نخواهید بود.
- هرگز از عینک سه بعدی به جای عینک طبی، آفتابی یا عینک محافظ استفاده نکنید.
- استفاده از عینک سه بعدی اصلاح شده منجر به فشار چشم یا مخدوش شدن تصویر می شود.
- از قرار دادن عینک های سه بعدی در دمای کم یا زیاد خودداری کنید. منجر به تغییر شکل آن می شود.
- عینک های سه بعدی شکننده بوده و به راحتی مخدوش می شوند. هنگام تمیز کردن از پارچه نرم استفاده کنید. هرگز اشیاء تیز یا مواد شیمیایی بر روی شیشه های آن نکشید.

تماشای تصاویر سه بعدی (فقط مدل های سه بعدی)



هشدار

شرایط تماشا

• زمان تماشا

- هنگام تماشای فیلم های سه بعدی، در ازای هر 1 ساعت بین 5 تا 15 دقیقه وقفه ایجاد کنید. تماشای طولانی مدت تصاویر سه بعدی منجر به سردرد، سرگیجه، خستگی یا فشار چشم می شود.

افراد حساس به نور یا دارای بیماری های مزمن

- برخی از افراد هنگامی که در معرض نورهای شدید یا تصاویر خاصی از سه بعدی قرار می گیرند دچار علائم غیر عادی یا حملات ناگهانی می شوند.
- اگر چنانچه احساس تهوع دارید یا باردار هستید یا بیماریهای مزمن نظیر صرع، بیماری های قلبی یا فشار خون دارید به تصاویر سه بعدی نگاه نکنید.
- افرادی که دچار ضعف شدید هر دو چشم یا موارد غیر عادی هستند، توصیه می شود به تصاویر سه بعدی نگاه نکنند. این افراد ممکن است دچار دوبینی یا ناراحتی شوند.
- اگر دچار انحراف مردمک چشم، ضعف شدید بینایی یا استیکماتیسیم هستید ممکن است دچار اشکال در دید عمق میدان وضوح شده و همچنین به دلیل مشاهده دو تصویر احساس خستگی کنید. توصیه می شود بیش از افراد عادی در هنگام تماشا وقفه ایجاد نمایید.
- چنانچه دید چشم راست و چپ تان یکسان نیست، پیش از تماشای تصاویر سه بعدی نسبت به اصلاح دیدتان اقدام نمایید.

علائمی که باعث می شود شما دست از تماشای تصاویر سه بعدی بکشید.

- چنانچه احساس خستگی ناشی از کم خوابی، پرکاری می کنید به تصاویر سه بعدی نگاه نکنید.
- هنگام احساس علائم زیر دست از تماشای تصاویر سه بعدی کشیده و تا برطرف شدن علائم استراحت کنید.
- در صورتی که علائم مداوم داشتند با پزشک مشورت کنید. علائمی چون سردرد، چشم درد، سرگیجه، تهوع، تپش قلب، تاری چشم، ناراحتی، دوبینی، خستگی و اذیت چشم.

- هنگام باز کردن کارتن یا جابجایی محصول از نیروی کمکی استفاده کنید. چرا که دستگاه سنگین است. در غیر این صورت منجر به جراحت می شود.



- به منظور تمیز کردن قسمت داخلی دستگاه، یک بار در سال با مرکز خدمات تماس بگیرید. تجمع گرد و غبار منجر به عیوب مکانیکی می شود.



- تمامی امور سرویس را به پرسنل مرکز خدمات واگذار کنید. در صورت خرابی تلویزیون نظیر آسیب دوشاخه، سیم برق پاشیده شدن آب یا مایعات، افتادن اجسام در داخل دستگاه قرار گیری دستگاه در معرض باران و رطوبت، خراب شدن دستگاه یا افتادن آن باید که عمل سرویس انجام شود.



- در صورت سرد بودن دستگاه، احتمال میزان کمی چشمک در هنگام روشن کردن وجود دارد. این امر عادی بوده و به منزله خرابی دستگاه نیست.



- این پانل از فن آوری بالا با وضوح 2 تا 6 میلیون پیکسل برخوردار است. ممکن از نقاط مشکلی و رنگی روشن (قرمز، آبی یا سبز) بر روی صفحه دیده شود. این به معنای خرابی نبوده و تاثیری بر عملکرد دستگاه ندارد. این پدیده در محصولات اشخاص ثالث عارض شده و دلیلی برای عودت یا تعویض نمی باشد.



- ممکن است متوجه تفاوت رنگ و روشنایی در پانل شوید و این بستگی به موقعیت دید شما دارد (چپ / راست / بالا / پایین)
این موضوع به دلیل خصوصیت پانل است و ارتباطی به عملکرد دستگاه ندارد و ایراد محسوب نمی شود.



- نمایش طولانی مدت تصویر ثابت (به عنوان مثال آرم کانال، منوی روی صفحه، صحنه ای از بازی تلویزیونی) منجر به آسیب صفحه و در نتیجه تصویر سوختگی می شود. این مورد تحت پوشش ضمانت نیست. از نمایش تصویر ساکن برای مدت زمان طولانی (برای تلویزیون های ال سی دی 2 ساعت یا بیشتر و برای تلویزیون های پلاسما بیش از 1 ساعت) خودداری کنید. چنانچه برای مدت زمان طولانی تلویزیون را با ابعاد تصویر 4:3 خودداری کنید چرا که موجب اشکال در کناره های پانل می شود. این امر در محصولات اشخاص ثالث اتفاق می افتد و دلیلی بر تعویض یا پس دادن دستگاه نیست.

ایجاد صدا

- صدای ترق : صدای ترک خوردن در هنگام تماشای تلویزیون یا خاموش کردن آن به دلیل انقباض لوازم پلاستیکی یا انبساط و همچنین وجود رطوبت است. این صدا در هنگام تغییر دما برای بیشتر لوازم اتفاق می افتد. صدای وز وز پانل / هوم مدار برقی : این صدای ضعیف حاصل از تغییر سریع مدار است که میزان زیادی جریان برای به کار افتادن دستگاه لازم است. در محصولات مختلف این میزان متفاوت است.
این صدا تاثیری بر عملکرد دستگاه ندارد.

- برای روشن / خاموش کردن دستگاه هرگز از روش اتصال و درآوردن دوشاخه از پریز استفاده نکنید. این امر منجر به عیوب مکانیکی یا شوک الکتریکی می شود.



- به منظور پیشگیری از داغ شدن دستگاه دستورالعمل های نصب آمده در پایین را رعایت کنید.
 - فاصله تلویزیون و دیوار باید بیش از 10 سانتی متر باشد.
 - از نصب دستگاه در مکان های فاقد جریان هوا (نظیر کتابخانه یا کمد) خودداری کنید.
 - از قرار دادن تلویزیون بر روی فرش یا سطوح نرم خودداری کنید.
 - مطمئن شوید که روزنه های تهویه توسط دستمال یا پرده مسدود نشده است.



- در غیر این صورت احتمال آتش سوزی وجود دارد. هنگام تماشای طولانی مدت تلویزیون از دست زدن به روزنه های تهویه خودداری کنید، چرا که خیلی داغ می شود. این موضوع بر کارکرد تلویزیون اثری ندارد.



- هنگام تماشای طولانی مدت تلویزیون از دست زدن به روزنه های تهویه خودداری کنید، چرا که خیلی داغ می شوند. این موضوع بر کارکرد تلویزیون اثری ندارد.

- مانع از تجمع گرد و خاک بر روی دوشاخه پریز شوید. خطر آتش سوزی وجود دارد.

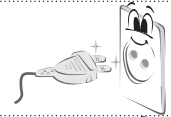

- از سیم برق در برابر استفاده نادرست یا اشکالات فیزیکی نظیر خم شدن، له شدن، تا شدن، ماندن لای درب یا ماندن در زیر پا محافظت کنید. همواره توجه خاصی به دوشاخه، پریز و محل خروج سیم از دستگاه داشته باشید.



- از وارد کردن فشار به پاتل توسط دست یا اشیاء تیز نظیر ناخن، مداد یا خودکار خودداری کنید چرا که مخدوش می شود.



- از دست زدن به صفحه یا قرار دادن انگشتان بر روی آن برای مدت زمان طولانی خودداری کنید. چرا که ممکن است اثرات کوتاه مدتی بر روی صفحه ایجاد نماید.

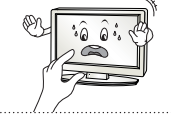

- هنگام تمیز کردن دستگاه و لوازم آن ابتدا دوشاخه را از پریز بیرون بکشید سپس با یک پارچه نرم آن را تمیز کنید. اعمال نیروی بیش از حد منجر به مخدوش شدن یا تغییر رنگ آن می شود. از پاشیدن آب یا پاک کردن با دستمال مرطوب خودداری کنید. هرگز از شیشه شوی، براق کننده خودرو یا مواد صنعتی، مواد زبر یا واکس، بنزین، الکل استفاده نکنید. در غیر این صورت منجر به شوک الکتریکی، آتش سوزی یا خرابی دستگاه می شود. (تغییر شکل، پوسیدگی یا نشئی)



- تا زمانی که دستگاه به پریز متصل است، آن را از جریان برق جدا نکنید، حتی اگر دستگاه را توسط سویچ خاموش کرده باشید.

- هنگام درآوردن دوشاخه سیم آن را نکشید. در صورت قطع شدن سیم های داخل کابل برق، آتش سوزی بروز خواهد کرد.



- هنگام جابجایی تلویزیون ابتدا آن را خاموش کنید. سپس کابل های برق، آنتن و تمامی کابل ها را جدا کنید. تلویزیون یا سیم برق آسیب دیده و در نتیجه منجر به آتش سوزی یا شوک الکتریکی می شود.

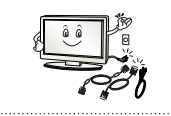

⚠️ اخطار

- فاصله کافی باید بین آنتن هوایی و خطوط برق وجود داشته باشد که در صورت افتادن آنتن با آنها برخورد نکند.

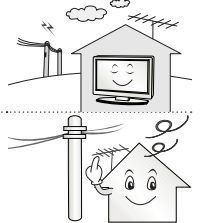

- در غیر این صورت منجر به شوک الکتریکی می شود.
از نصب دستگاه بر روی سطوح ناپایدار یا مایل خودداری کنید.

- همچنین از نصب دستگاه بر روی سطوح مرتعش خودداری کنید.
در غیر این صورت با افتادن دستگاه علاوه بر خرابی تلویزیون احتمال آسیب جانی وجود دارد.



- اگر تلویزیون را بر روی پایه نصب کرده اید باید اقداماتی انجام دهید که مانع از چرخش بیش از حد دستگاه شود. در غیر این صورت دستگاه افتاده و باعث آسیب جانی می شود.

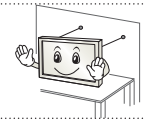

- در صورت نصب تلویزیون بر روی دیوار، لوازم استاندارد VESA (جداگانه باید خریداری شود) را باید به پشت تلویزیون متصل کنید. هنگام نصب تلویزیون بر روی دیوار باید براکت نصب (جداگانه خریداری شود) را به کار ببرید تا مانع از افتادن تلویزیون شود.
فقط از لوازم جانبی توصیه شده از سوی کارخانه استفاده کنید.

- هنگام اتصال آنتن، با یک شخص مجرب مشورت کنید. چرا که احتمال آتش سوزی یا شوک الکتریکی وجود دارد.

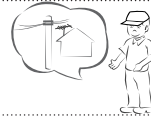

- توصیه می کنیم که فاصله افراد از تلویزیون 5 تا 7 برابر قطر اریب تلویزیون باشد.
در صورت تماشای طولانی مدت تلویزیون، احتمال تار شدن بینایی وجود دارد.

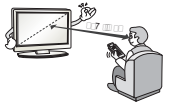

- فقط از باتری های توصیه شده استفاده کنید.
در غیر این صورت دستگاه کنترل از راه دور معیوب خواهد شد.

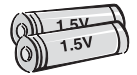

- از ادغام باتری نو و کهنه خودداری کنید.
این امر منجر به افزایش حرارت و نشستی می شود.

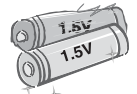

- از این که هیچ مانعی بین تلویزیون و دستگاه کنترل از راه دور نیست مطمئن شوید.



- سیگنال حاصل از دستگاه کنترل از راه دور در صورت مجاورت با نور خورشید یا سایر نورهای شدید دچار اختلال می شود.
در چنین مواردی اتاق را تاریک کنید.



- هنگام اتصال دستگاه به لوازمی چون کنسول بازی از طول مناسب کابل های متصل شده اطمینان حاصل نمایید.
در غیر این صورت احتمال افتادن دستگاه و خرابی آن یا جراحت افراد وجود دارد.

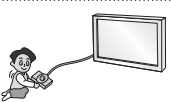

- هرگز خودتان اقدام به تعمیر یا ایجاد تغییر در دستگاه نکنید. احتمال شوک الکتریکی و آتش سوزی وجود دارد. برای تعمیر یا تنظیم با مرکز خدمات تماس بگیرید.



- در شرایط زیر، دوشاخه دستگاه را بلافاصله از پریز بیرون کشیده و با مرکز خدمات تماس بگیرید.
 - وارد آمدن ضربه به دستگاه
 - معیوب شدن دستگاه
 - ورود اجسام خارجی به داخل دستگاه
 - انتشار بو یا دود غیرعادی از دستگاه
 منجر به آتش سوزی یا شوک الکتریکی می شود.



- اگر برای مدت زمان طولانی از دستگاه استفاده نمی کنید دوشاخه را از پریز بیرون بکشید. تجمع گرد و خاک منجر به آتش سوزی یا تضعیف عایق و در نتیجه منجر به نشستی، شوک الکتریکی و آتش سوزی می شود.



- دستگاه نباید در معرض پاشیده شدن آب یا قطرات آب قرار گیرد همچنین از قرار دادن اشیاء حاوی آب نظیر گلدان بر روی دستگاه خودداری کنید.



- از به کار بردن سه راهی برق خودداری کنید.
در غیر این صورت منجر به افزایش حرارت و آتش سوزی می شود.
- از انداختن دستگاه یا از انداختن دستگاه های جانبی خودداری کنید.
در غیر این صورت منجر به آسیب دستگاه یا جراحت می شود.
- مواد ضد رطوبت داخل کارتن دستگاه یا کیسه پلاستیک های لوازم دستگاه را از دسترس کودکان دور نگه دارید.
مواد ضد رطوبت بسیار خطرناک هستند. در صورت بلعیده شدن تصادفی، فرد را وادار به برگرداندن آن کنید و به نزدیک ترین مرکز درمانی مراجعه نمایید. بعلاوه پلاستیک های متعلقات دستگاه می تواند منجر به خفگی شوند. آنها را از دسترس کودکان دور نگه دارید.
- اجازه ندهید کودکان از تلویزیون بالا رفته یا از آن آویزان شوند.
در غیر این صورت احتمال افتادن دستگاه و جراحت وجود دارد.
- باتری های کهنه را به طور صحیح معدوم کنید تا کودکان آنها را نبینند.
در صورت بلعیده شدن فوراً به پزشک مراجعه نمایید.
- هنگامی که دوشاخه در پریز قرار دارد از قرار دادن اشیاء هادی در روزنه های سردیگر کابل خودداری کنید.
همچنین پس از اتصال دوشاخه به پریز از دست زدن به کابل برق خودداری کنید.
احتمال شوک الکتریکی وجود دارد.
(به مدل بستگی دارد)
- از به کار بردن یا نگهداری اشیاء قابل اشتعال در نزدیکی دستگاه خودداری کنید.
احتمال انفجار یا آتش سوزی بر اثر بی دقتی در استفاده از مواد قابل اشتعال وجود دارد.
- از انداختن اشیاء فلزی نظیر سکه، سنجاق سر یا سیم در داخل دستگاه و همچنین اشیاء قابل اشتعال نظیر کاغذ و کبریت خودداری کنید. همواره مراقب کودکان باشید.
در صورت ورود اشیاء خارجی به داخل دستگاه احتمال شوک الکتریکی یا آتش سوزی یا جراحت وجود دارد. دوشاخه را از پریز بیرون کشیده و با مرکز خدمات تماس بگیرید.
- از پاشیدن آب بر روی دستگاه یا تمیز کردن آن با مواد قابل اشتعال (تینر یا بنزین) خودداری کنید. احتمال آتش سوزی یا شوک الکتریکی وجود دارد.
- از برخورد اشیاء با تلویزیون خودداری کنید و مانع از برخورد اجسام با صفحه آن شوید.
احتمال خرابی آن و جراحت شما وجود دارد.
- در هوای طوفانی و رعد و برق از دست زدن به تلویزیون یا آنتن خودداری نمایید.
احتمال شوک الکتریکی وجود دارد.
- در هنگام نشستن گاز به پریز دست نزنید و پنجره ها را برای تهویه هوا باز کنید.
احتمال آتش سوزی بر اثر جرقه وجود دارد.

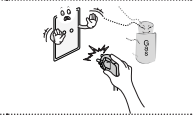
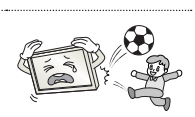
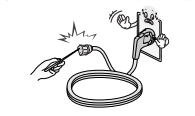
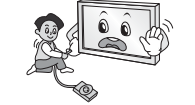
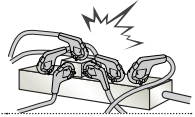

دستورالعمل های ایمنی

لطفاً پیش از استفاده از دستگاه این دستورالعمل های ایمنی را با دقت مطالعه کنید.

هشدار !

- تلویزیون و دستگاه کنترل از راه دور را در محل های زیر قرار ندهید.
 - محلی که در معرض نور مستقیم آفتاب است.
 - محل های بسیار مرطوب نظیر حمام.
 - در نزدیکی منابع حرارتی همچون شوفاژ، شومینه و سایر منابع حرارتی.
 - در آشپزخانه یا دستگاه مرطوب کننده که در این صورت به راحتی بخار یا روغن وارد دستگاه می شود.
 - محل هایی که در معرض باران یا باد هستند.
 - در نزدیکی ظروف حاوی آب نظیر گلدان.
- در غیر این صورت می تواند منجر به آتش سوزی، شوک الکتریکی، خرابی یا تغییر شکل دستگاه می شود.
 - از قرار دادن دستگاه در معرض مستقیم گرد و خاک خودداری کنید. می تواند منجر به آتش سوزی شود.
- دوشاخه برای قطع برق دستگاه است. دوشاخه باید همواره در دسترس باشد.
- هرگز با دستان مرطوب به دوشاخه دست نزنید. در صورتی که دوشاخه مرطوب یا پوشیده از گرد و غبار باشد، آن را به طور کامل خشک کرده یا پاک کنید. احتمال شوک الکتریکی شما به دلیل رطوبت بیش از حد وجود دارد.
- از این که کابل برق دستگاه را به پریز دارای اتصال زمین وصل کرده اید، مطمئن شوید. (به جز دستگاه هایی که دارای اتصال زمین نیستند). احتمال شوک الکتریکی یا آسیب شما وجود دارد.
- کابل برق را به طور کامل در پریز قرار دهید. اگر کابل برق محکم نباشد احتمال آتش سوزی وجود دارد.
- از این که سیم برق دستگاه در تماس با منابع حرارتی چون بخاری نیست مطمئن شوید. منجر به آتش سوزی یا شوک الکتریکی می شود.
- از قرار دادن اشیاء سنگین بر روی دستگاه یا کابل های برق خودداری کنید. در غیر این صورت منجر به آتش سوزی و شوک الکتریکی می شود.
- کابل آنتن میان داخل و خارج ساختمان را خم کنید تا آب باران از آن جاری نشود. ورود آب به داخل دستگاه منجر به خرابی آن و شوک الکتریکی می شود.
- هنگام نصب تلویزیون بر روی دیوار مطمئن شوید که تلویزیون از کابل برق و کابل های سیگنال آویزان نشده است. در غیر این صورت منجر به آتش سوزی و شوک الکتریکی می شود.

امتیازها

امتیازهای پشتیبانی شده با توجه به مدل متفاوت هستند. برای اطلاعات بیشتر پیرامون امتیازها از تارنمای www.lg.com دیدن کنید.

تولید شده تحت امتیاز لابراتوارهای دالبی. علامت Dolby و DC جزو علائم تجاری لابراتوارهای دالبی هستند.
Dolby Laboratories



HDMI و آرم HDMI و High-Definition Multimedia Interface علائم تجاری ثبت شده HDMI Licensing LLC هستند



درباره DivX VIDEO: DivX® عبارت است از فرمت تصویر دیجیتال ساخته شده توسط شرکت DivX, LLC، از شرکت های تابعه صنایع Rovi. این دستگاه دارای امتیاز پخش تصاویر DivX است. برای اطلاعات بیشتر و استفاده از نرم افزار تبدیل فایل ها به تصاویر DivX از تارنمای divx.com دیدن کنید.



در مورد DivX VIDEO-ON-DEMAND: این دستگاه دارای امتیاز رسمی بوده و برای پخش فیلم های DivX VIDEO-ON-DEMAND (VOD) خریداری شده باید ثبت شود. برای دریافت کد ثبت، قسمت DivX VOD در منوی دستگاه تان را ببینید. برای اطلاع بیشتر از نحوه ثبت به تارنمای divx.com مراجعه کنید.

DivX Certified® قادر به پخش تصویر DivX® تا کیفیت HD 1080p از جمله محتوای ممتاز است.

DivX Certified®, DivX® و آرم های مربوطه جزو علائم تجاری Rovi Corporation هستند.

"تحت پوشش یک یا چندین حق اختراع در آمریکا به شماره های زیر:
7,295,673; 7,460,668; 7,515,710; 7,519,274,

ساخته شده تحت امتیاز شماره حق ثبت اختراع در آمریکا : 5,956,674; 5,974,380; 6,487,535
DTS ، علامت DTS و علائم مربوطه و عبارت DTS 2.0+Digital Out علامت تجاری DTS, Inc است.
دستگاه حاوی نرم افزار است. تمامی حقوق آن متعلق به DTS, Inc بوده محفوظ است.



اطلاعیه نرم افزار منبع آزاد

برای دریافت کد GPL و LGPL و سایر امتیازهای منبع آزاد که در این محصول به کار رفته است، لطفاً از تارنمای <http://opensource.lge.com> دیدن کنید.

علاوه بر کد منبع، تمامی شروط امتیاز اشاره شده، رد تعهد و اطلاعاتی های کپی رایت برای دانلود موجود هستند.
ال جی الکترونیکس بر روی لوح فشرده ای کد منبع آزاد را به منظور تامین هزینه های اجرای توزیع (نظیر هزینه مדיا، حمل و نقل) را تهیه کرده است از طریق ایمیل به opensource@lge.com درخواست بفرستید. این ویژگی به مدت 3 سال از زمان خرید دستگاه تان دارای اعتبار است.

فهرست

35	نگهداری	3	امتیازها
35	تمیز کردن تلویزیون	3	اطلاعیه نرم افزار منبع آزاد
35	- صفحه، قاب، کابینت و پایه	4	دستورالعمل های ایمنی
35	- سیم برق	10	- تماشای تصاویر سه بعدی (فقط مدل های سه بعدی)
35	عیب یابی	12	مراحل نصب
36	مشخصات فنی	12	سرهم بندی و آماده سازی
		12	باز کردن کارتن
		15	مواردی که باید جداگانه خریداری شوند
		16	قطعات و دکمه ها
		17	بلند کردن و حمل تلویزیون
		18	راه اندازی تلویزیون
		18	نصب پایه
		21	قرار دادن بر روی میز
		23	نصب بر روی دیوار
		24	جمع کردن کابل ها
		25	اتصالات
		25	اتصال آنتن
		26	اتصال HDMI
		27	اتصال DVI به HDMI
		27	اتصال RGB-PC
		28	اتصال کامپوننت
		28	اتصال کامپوزیت
		29	اتصال صدا
		29	- اتصال صدای اپتیکال دیجیتال
		29	اتصال به USB
		30	دستگاه کنترل از راه دور
		32	عملکردهای دستگاه کنترل مجیک
		33	نحوه استفاده از دستگاه کنترل مجیک
		33	احتیاط در هنگام استفاده از دستگاه کنترل مجیک
		33	ثابت دستگاه کنترل از راه دور
		34	استفاده از راهنمای کاربر

هشدار

- در صورت نادیده گرفتن پیغام های هشدار، به شدت آسیب دیده یا حتی احتمال مرگ وجود دارد.

اخطار

- در صورت نادیده گرفتن پیغام های اخطار، احتمال جراحت یا خرابی دستگاه وجود دارد.

توجه

- این نکات به شما کمک می کند نحوه استفاده صحیح از دستگاه را درک کنید. لطفاً پیش از استفاده از دستگاه نکات را با دقت مطالعه کنید.

دفتريچه راهنمای تلویزیون LCD LED

لطفاً پیش از استفاده، این دفتريچه راهنما را به دقت مطالعه کرده و آن را برای استفاده های بعدی نگهدارید.

LM62**
LM64**
LM66**
LM67**
LM76**